

BRODA®

Operating Manual

Encore Pedal Rocker



Distributor/Rep: This manual must be given to the caregiver responsible for this chair and its occupant.

Caregiver: Before using this chair, read this manual thoroughly and save for future reference.

Contents

FOREWORD.....	1
GENERAL INFORMATION.....	2
1 DEFINITIONS	3
2 SAFETY REQUIREMENTS	4
2.1 Training.....	4
2.2 Application.....	4
2.3 Shipping and Storage	4
2.4 Pre-Service Check.....	5
2.5 Hazards	5
2.5.1 Position of Chair - “Danger of Falling”	5
2.5.2 Position of Seat Tilt - “Danger of Tipping”.....	5
2.5.3 Location of Chair - “Danger of Tipping or Falling Objects”.....	5
2.5.4 Total Lock Wheel Brakes - “Danger of Falling”	5
2.5.5 Re-Positioning of Resident - “Danger of Clamping”.....	6
2.5.6 Unintended Movement - “Danger of Falling or Collision”.....	6
2.5.7 Resident Clothing - “Risk of Injury to Resident’s Skin”	6
2.5.8 Improper Restraint Use - “Risk of Serious Injury”	6
2.6 Improper Use.....	6
2.7 Cleaning.....	7
2.8 Maintenance.....	8
2.9 Resident Specific Instructions.....	9
3 OPERATION AND MOVEMENT	10
3.1 Rocking Function	10
3.2 Seat Tilt.....	10
3.3 Rocking Tension	11
3.4 Removable Wings	11
3.5 Shoulder Bolsters	12
3.6 Height Adjustable Armrests.....	12
3.7 Adjustable Seat Height.....	13
3.8 Casters.....	13
3.9 Mag Wheels	13
3.10 Footrests / Footrest Hangers (Option).....	14
3.11 Accessories (Options)	15
4 INSPECTION AND FUNCTIONAL TESTING	16
4.1 Inspection	16
4.2 Functional Testing.....	16
5 TECHNICAL INFORMATION.....	17
5.1 Specifications	17
6 COMMON TROUBLESHOOTING AND REPAIR	18
6.1 Troubleshooting for Gas Cylinders	18
7 WARRANTY	20

FOREWORD

Congratulations on your purchase of a Broda product and thank you for your confidence in our company and products.

Broda assumes a leadership role in providing optimum re-positioning functions and mobility for residents of long-term care institutions. Our chairs do not look like traditional chairs and offer advantages unique to Broda. We are sure that after using your chair, you will be convinced that your resident's quality of life will be greatly enhanced.

This manual will assist you in making the best use of the capabilities of your chair and will ensure that you quickly become familiar with its operation.

After reading this manual, if you have any questions about the safe and effective operation of your chair or accessories contact your local Broda representative or our Customer Service for further assistance.

US Sales/Customer Service:

15455 Conway Rd. Suite 200
St. Louis, MO 63017
North America Toll Free:
Phone : 844-552-7632 (BRODA)
Fax : 844-442-7632 (BRODA)

Canada Manufacturing:

560 Bingemans Centre Drive
Kitchener, Ontario Canada
N2B 3X9
North America Toll Free:
Phone : 844-552-7632 (BRODA)
Fax : 844-442-7632 (BRODA)

Email: sales@brodaseating.com

Website : www.brodaseating.com

GENERAL INFORMATION

This document provides guidance on the safe and effective operation of your Broda product.

Information in this manual must be followed at all times.

Anyone involved with the operation or maintenance of the Broda product, including the resident's family members, must read this operating manual before using the chair.

The resident's primary caregiver is responsible for ensuring that anyone who is unfamiliar with, unwilling, or unable to adhere to the safety and operating instructions, is not permitted to operate or move the chair.

A copy of this instruction manual must always be available.

Broda accepts no liability for damages, injury or accidents caused by operating errors, improper maintenance, or disregard of the instructions in this manual, including any resident specific instructions.

Broda reserves the right to make changes to the specifications, dimensions, functions, or components of its products without notice. Product representations in this manual may vary from delivered products.

Each chair has a unique identifying serial number that must be maintained on the chair as well as with any equipment records.

1 DEFINITIONS

“Broda” means Broda Inc. doing business as Broda.

“Broda chair”, “Broda product” or “chair” refers to Encore Pedal Rocker (model 48R V4)

“Long-Term Care Institution” refers to a nursing home, hospital, or other healthcare facility that provides health and personal care to its residents on a long-term basis.

“Resident” refers to an individual living in a long-term care institution or at home under the care of professional caregivers.

“Professional Caregiver” refers to doctors, nurses, therapists, nursing aids, healthcare aids, and other specialists who work in a long-term care institution and provide health and personal care to its residents.

“Caregiver” refers to any person in a long-term care institution who is appropriately trained to provide care or services to the resident or the chair used by the resident and may include the resident’s family members or guardian.

“Seat Tilt” refers to changing the relative angle between the chair’s seat and the chair frame or ground without changing the relative angle between the back and the seat.

“Transfer(s)” refers to the movement of a resident into or out of the chair with the assistance of their caregiver(s).

“Mechanical Transfer(s)” refers to the movement of a resident into or out of the chair with the assistance of their caregiver(s) using a patient lift or other assistive device that bares the weight of the resident.

2 SAFETY REQUIREMENTS

2.1 Training

Before the chair is put into service, this manual must be read thoroughly by the caregiver(s) directly responsible for the resident's care.

After the chair is put into service, this manual must be read thoroughly by any new caregivers prior to operating or moving the chair.

For the purpose of this manual, a resident's family member who shares responsibility for their care is considered a caregiver and is subject to the same competency before being permitted by the resident's primary caregiver to operate or move the chair.

Prior to first use, the customer must arrange for an in-service on the operation and safety requirements in this manual, must be given to the resident's caregivers by the local Broda representative who supplied the chair.

The primary caregiver must maintain a list of caregivers who have read this manual and who they have authorized to operate and move the chair.

The resident's primary caregiver is responsible for ensuring that anyone who is unfamiliar with, unwilling, or unable to adhere to the safety and operating instructions, is not permitted to operate or move the chair.

The operations of the chair must be performed by the resident's primary caregiver who is responsible for seating. All The operations and adjustments performed should be done in a manner to ensure the overall safety, comfort and well-being of the resident, caregiver and third party. All operations and adjustments required for the resident should be determined by the resident's primary caregiver who is responsible for seating.

2.2 Application

The suitability of a Broda product must be determined by a qualified caregiver who is familiar with the seating needs of the intended resident. Any other use of the chair is excluded from possible liability claims.

The Encore Pedal Rocker is not to be used in the shower. The frame and components will rust and will void the warranty.

The chairs are not explosion resistant and must not be used where there are flammable gases or liquids present (e.g., anesthetics, volatile solvents and cleaners, etc.)

Broda products are designed for use with specific Broda parts and accessories. The use of non-Broda parts or accessories with a Broda product may void the warranty and is excluded from possible liability claims.

Broda products may only be used as described in this manual and with proper regard for recognized healthcare and workplace safety and accident prevention practices.

2.3 Shipping and Storage

Broda's chairs should be shipped and stored in an upright position and not stacked higher than 3 boxes. No other materials should be shipped or stored on top of a Broda box. Broda's boxes should not be placed on pallets.

Broda's chairs should be shipped and stored at temperatures between -20°C and 40°C. Broda's chairs should not be used until they are between 0°C and 30°C.

Broda's chairs should be kept in a clean, dry environment. Do not leave Broda's chairs outdoors as it may cause the paint to peel.

Upon receipt, the shipping carton must be immediately examined for damage. Any damage should be noted on the delivery receipt and a request for inspection by the transportation company should be made. Next, the shipping carton should be opened, and the chair must be examined for concealed shipping damage. If the chair appears to be damaged, do not use the chair. File a concealed damage report with the transportation company.

2.4 Pre-Service Check

Broda's chairs are delivered fully assembled. If the chair does not appear to be ready to use upon receipt, immediately contact your supplier and do not put the chair into service until any concerns have been resolved.

Visually inspect the chair for damage, missing parts, and loose fasteners prior to testing the chair's functions. Functional testing must be successfully completed after visual inspection and before use. These obligations apply to the chair's first use and to all subsequent uses (Section 4: Inspection and Functional Testing).

2.5 Hazards

2.5.1 Position of Chair - "Danger of Falling"

After a resident is transferred into a chair, assess the amount of tilt required. We recommend that the chair's seat be tilted sufficiently to prevent the resident from sliding or falling forward off the chair. The amount of seat tilt used should be determined by the resident's caregiver who is responsible for seating.

2.5.2 Position of Seat Tilt - "Danger of Tipping"

We recommend that the chair's seat be tilted sufficiently to prevent an agitated resident from tipping the chair forward or backward, or from slumping and sliding in the chair. The amount of seat tilt used should be determined by the resident's caregiver who is responsible for seating. Always ensure that the resident is properly positioned before operating the seat tilt.

2.5.3 Location of Chair - "Danger of Tipping or Falling Objects"

We recommend that when a resident has been moved to their destination, the chair is placed where the resident cannot reach handrails or other objects, fixed or movable. This is to prevent the resident from pulling the chair over or pulling themselves off the seating surface and to prevent the resident from pulling movable objects onto the chair and themselves.

We recommend that the chair be used in a supervised area to prevent untrained residents, caregivers, or third parties from unauthorized operation, movement, or unsafe actions such as sitting or leaning on the reclined back, elevated footrest, or the armrests. These actions, if not prevented, put the chair at risk of tipping or damage to the chair.

We recommend that a chair only be located on a level surface to minimize the risk of tipping over.

2.5.4 Total Lock Wheel Brakes - "Danger of Falling"

The special casters found on Broda's chairs have total lock brakes which prevent the wheels from turning and swiveling. The brakes must always be applied when:

- 1) the chair is not in use;
- 2) a resident is being transferred (moved) into or out of the chair.

It is important to note that if the wheel brakes are applied while the resident is in the chair, that the caregiver does not leave the resident unattended, especially those residents who have the capability or tendency to move the chair and/or those who may be agitated. This could cause harm to the resident if they attempt to move the chair while the wheel brakes are applied.

Note that removing and attaching the footrest may be easier for the caregiver with the brakes applied

Failure to follow these instructions will unnecessarily increase the risk of serious falls by residents, caregivers, or third parties caused by the chair unintentionally moving.

2.5.5 Re-Positioning of Resident - “Danger of Clamping”

The Encore Pedal Rocker offers the benefits of seat tilt and height adjustable arms and rocking function. During the movement of any of these functions, the following safety measures must be observed:

- 1) The resident’s arms must be positioned on the armrests or inside the chair frame with their hands on their body or on.
- 2) Only one caregiver at a time attempts to operate the chair’s functions.
- 3) Only one chair function is operated at a time.
- 4) The residents’ and caregivers’ body are clear of all pinch points before operating the chair’s functions.

Failure to follow these safety measures can put the residents’ or caregivers’ limbs at risk of injury. Residents who may be unaware of their body position or unable to maintain a safe body position are at the most risk of the danger from clamping and caregivers should be more cautious with these residents. A second caregiver may be required to ensure the safety of these residents during these operations.

2.5.6 Unintended Movement - “Danger of Falling or Collision”

We recommend Broda’s chairs for indoor use within a long-term care institution, home or acute care institution. where there is not enough slope to cause the chairs to move unaided. Chairs used where the surface is uneven or sloped are at risk of unintended movement and could become a serious danger to the resident, caregiver(s), or a third party. We recommend that Broda’s chairs are located away from stairwells, elevators, and exterior doorways within a long-term care institution.

Outdoor use is appropriate only under the strict supervision and full attention of a caregiver who is physically capable of preventing any unintended movement over any surfaces that are to be traveled on. We recommend that a second caregiver assist when the chair is moved over surfaces that could cause significant unintended movement.

2.5.7 Resident Clothing - “Risk of Injury to Resident’s Skin”

We recommend that residents only be seated while they are fully dressed in clothing that meets the needs of their specific condition. If after being fully dressed, a resident’s bare arms, legs, or body could still come into direct contact with the vinyl straps or vinyl pads, we recommend the use of a covering, such our terry cloth or vinyl covered seat and/or back pad or a folded cloth bed sheet to prevent direct contact. Direct contact of bare skin on the straps over a period of time could cause moisture on the resident, and/or cause the skin to stick to the straps. Prior to the operation or movement of a chair with a covering, the caregiver must ensure any covering placed on the chair does not come into contact with any moving parts and is securely placed, so not to slip.

2.5.8 Improper Restraint Use - “Risk of Serious Injury”

We recommend that alternatives to physical restraints be used with residents while seated in the chair except under the specific instructions of the resident’s primary caregiver and with permission of the resident’s family or guardian. Physical restraints have been identified as a common cause of serious injury to residents while they are seated. We recommend that the primary caregiver responsible for seating first consider the re-positioning options available in the chair to reduce the risks of sliding, falling, or self-injury.

If a physical restraint is determined to be appropriate to prevent sliding or falling out of the chair, we recommend that Broda’s Thigh Belt be used. In all cases, it is the resident’s primary caregiver that must take responsibility for the safety of the resident if restraints are used.

2.6 Improper Use

As outlined, the improper use of the chair is dangerous to the resident, caregivers, or third parties, and can consist of, but is not limited to the following:

- 1) Unauthorized operation of the chair’s functions.
- 2) Unauthorized movement of the chair.
- 3) Inappropriate use of the chair for a resident who has not been assessed by a qualified caregiver responsible for their seating.
- 4) Failure to frequently reposition the resident in the chair
- 5) Attempting to operate of multiple chair functions simultaneously by one or more caregivers.

- 6) Attempting to move the chair with the brake(s) applied.
- 7) Leaving the resident unattended in the chair near other objects.
- 8) Leaving an agitated resident in the chair in an unsupervised area.
- 9) Leaving a resident unattended.
- 10) Leaving a resident in a chair on a sloping surface.
- 11) Leaving a chair unattended on a sloping surface.
- 12) Using non-Broda accessories on the chair.
- 13) Using the chair at temperatures below 0°C.
- 14) Using the chair as a shower or bathing chair.
- 15) Using the chair for any use other than its intended purpose.

2.7 Cleaning

Broda's chairs should be wiped clean with soap and water. Diluted household strength ammonia or chlorine based cleaner, as well as a hospital grade cleaner may be used if necessary.

Refer to the following guide for cleaning certain staining agents (Applies to the Permablok3® vinyl, as per the vinyl manufacturer's recommendations) The frame and components of the chair can be cleaned using the same procedure as the vinyl.

The steps below are also located in the Cleaning Guide found on the back of the chair

Staining Agent	Cleaning Procedure
Eye Shadow / Mascara	Step 1
Grease / Suntan Lotion / Chocolate	Step 1
Blood / Bodily Fluids	Step 2
Red Lipstick	Step 2
Oil Base Paint / Tar / Asphalt	Step 3
Other Tough Stains	Step 4 or 5*

Step 1: Remove excess spill with a damp cloth. Clean with a 1:1 mix of Ivory® liquid and water. Rinse with clean water and dry.

Step 2: Use a straight application of concentrated cleaners such as Formula 409® or Fantastik® Spray Cleaner. Then wipe with a clean cloth. If using a hospital grade cleaner, follow the diluting instructions on the label.

Step 3: Use a 1:1 mix of ammonia and water or a 1:4 mix of bleach and water. Rinse with clean water and dry.

Step 4: Use a straight application of naphtha (lighter fluid). Rinse thoroughly with clean water and pat surface dry.

Step 5: Use a 1:1 mix of isopropyl alcohol and water. If the stain persists, use straight alcohol. Rinse thoroughly with clean water and pat dry. If the stain remains, use a 1:1 mix of acetone and water. Rinse with clean water and pat surface dry.

***Note:** for cleaning that requires steps 4 or 5 – Use a soft cotton cloth saturated with the cleaning material and rub the stain in circles 10 times. Pat dry with another soft cotton cloth and check results.

For best cleaning results, certain parts and padding on the chair should be removed: Instructions for removal of the following parts are in this manual: Ensure that the entire chair including removable and non-removable parts is thoroughly cleaned.

Pay close attention to the frame, sockets, fasteners, parts and casters, as well as the padding for an even, thorough clean.

Remove parts for cleaning if desired:

- 1) Wings
- 3) Footrests
- 4) Padding

Thoroughly clean all removable parts and padding, as well as the frame and components around the parts and padding that have been removed.

Broda's chairs should not be cleaned with petroleum-based cleaners. Any petroleum-based products that come in contact with any vinyl surface should be removed as quickly as possible. Petroleum based products make vinyl brittle and will damage the seating surface and cushions. Metal parts and cushions should be wiped completely dry after cleaning. Do not launder vinyl padding. Terry seat and back covers can be laundered and tumble dried.

Do not allow the chair to air dry. Leaving the chair to air dry and not ensuring the entire chair is completely dry may cause the frame and components to rust. Solvents such as those found in spray lubricants should not be used on Broda's chairs as they can damage moving parts.

Frequency and method of cleaning the chairs should be determined by facility infection control protocols. If visibly soiled, thoroughly clean the chair immediately as per the cleaning instructions in this manual.

The cleaning instructions in this manual are guidelines only. Results may vary under actual conditions. The information does not relieve the user of proper and safe use of the product and all cleaning agents and consideration for the overall cleaning maintenance of the chair. Cleaning and care instructions must be followed in conjunction with facility infection control protocols.

Broda will not accept warranty or liability claims on chairs that have not been cleaned according to the instructions or cared for in proper regard for patient, caregiver and third-party safety and hygiene. The use of certain agents may be harmful to the surface appearance and lifespan of the vinyl. Broda assumes no responsibility resulting from the use of such cleaning agents to the vinyl.

Touch up paint is available for the powder coated frame. Please call Broda's Customer Service if touch up paint is required. Do not leave Broda's chairs outdoors as the frame is not UV protected. Leaving the chairs outdoors could cause the paint to peel.

Formula 409® is a trademark of the Clorox Company.

Fantastik™® is a trademark of DowBrands, Inc.

Trademark of the Dow Chemical Company.

Ivory® is a trademark of Proctor and Gamble.

2.8 Maintenance

The maintenance on the Encore Pedal Rocker will vary with the amount of use and the condition of the resident using the chair.

In regular use, after the initial inspection and functional testing, the chair should be inspected and tested bimonthly. We recommend visually inspecting for signs of wear, damage, loose or missing fasteners, and other safety concerns. Periodic testing of chair functions is also necessary. If a breakage, defect, or operational problem is detected, the chair must be successfully repaired, inspected and tested for function before it is returned to service.

The chair should be inspected and tested as often as each use if the chair is used by:

- 1) Aggressive or agitated residents.
- 2) Residents who have involuntary movements.
- 3) Residents weighing over 220 lbs.
- 4) A facility with irregular or sloped surfaces.
- 5) Any unauthorized person.

Do not use lubricants that contain solvents. Solvents may compromise any rubber components on the chair. If necessary, white food grade grease or lubricant can be used on any sliding components.

2.9 Resident Specific Instructions

The primary caregiver responsible for the specific resident’s seating shall add additional instructions necessary for the safe and effective use of the chair based on their professional experience and knowledge of the resident’s specific conditions and requirements.

Broda representatives are not professional caregivers and will not know the specific requirements of the individual using the chair. Broda relies on the knowledge, experience, and judgment of the resident’s professional caregiver to ensure the specific resident’s safety and comfort needs are satisfied while using the chair.

These instructions form an essential part of the Safety Requirements for using the chair and must be made available to all caregivers. Space is provided below to include these instructions.

Broda Inc.
North America Toll Free: 844-552-7632 (BRODA)
Fax: 844-442-7632 (BRODA)
Email: sales@brodaseating.com
Website: www.brodaseating.com

3 OPERATION AND MOVEMENT

Safety measures as described in Section 1 must be observed when operating the chair's functions or moving the chair. Only authorized caregivers should attempt to operate or move a chair. The caregiver must use proper body mechanics when operating the chair and be prepared to support the weight of the resident while operating the chair.

3.1 Rocking Function

The Encore Pedal Rocker has a rocking function that helps to calm agitated residents. The rocking function has a lock that is activated or deactivated by the caregiver. The rocking can be used independently or in conjunction with tilt for a deeper tilt angle. (See instructions- Seat Tilt)

To Activate Rocking:

- Ensure the seat is in an upright or slightly tilted position. (See instructions- Seat Tilt)
- Squeeze and lock the rock handle by securing it to the frame.
- Adjust the rocking tension according to resident in the chair. (See instruction- Rocking Tension)**

To deactivate rocking:

- Release the rock handle from the frame.
- WARNING: DO NOT place hand near cable housing on handle as this could cause pinching.**
- Let the seat engage in the desired position. To engage in the most upright position, the seat may need to be lifted slightly to guide into position.



3.2 Seat Tilt

Gas cylinders allow the seat to be tilted to any position from most upright to the lowest within its range. Use seat tilt to safely position the resident, redistribute pressure and increase comfort. The Encore Pedal Rocker seat tilt is designed to allow for foot propulsion while tilted.

To Activate the Seat Tilt:

- Place hand on the bar to assist movement and squeeze the tilt handle with other hand.
- Raise or lower the seat tilt until the desired angle is achieved.

Both the tilt and rocking functions can be used together to achieve a deeper seat tilt by tilting first, then activating the rocking mechanism.



3.3 Rocking Tension

The rocking tension can be adjusted to accommodate residents of various weights. For ease of rocking, the rocking tension should be:

- decreased for lighter occupants.
- increased for heavier occupants.

For residents with rigid movements, the rocking tension may need to be increased accordingly to their rocking force.

To adjust rocking tension:

To decrease tension (lighter occupants) turn the knob clockwise.

To increase tension, (heavier occupants) turn the knob counter-clockwise.

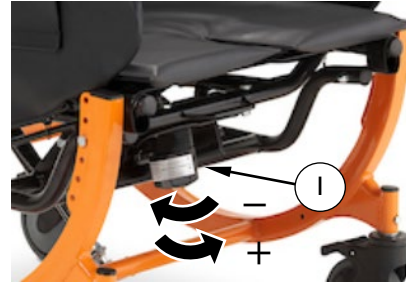

3.4 Removable Wings

Wings support the Shoulder Bolsters which provide upper body lateral support. The wings are width and height adjustable to accommodate various residents.

To Remove the Wing:

-Loosen the knob (1) and pull the wing from the receptacle.

To Insert the Wing:

- Insert the wing back into the receptacle. Tighten the knob (1) and ensure the wing is secured in place.

To Adjust the Wing Height:

-Loosen the knob (2) and raise or lower the wing to the desired position.

-Tighten the knob (2) and ensure the wing is secured in place.

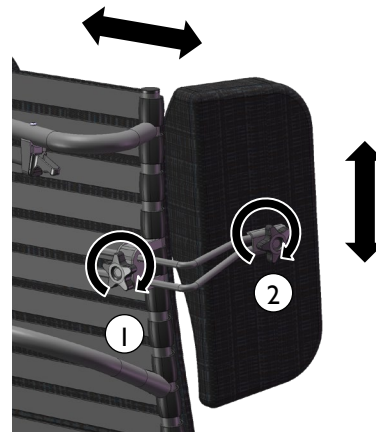

3.5 Shoulder Bolsters

The Shoulder Bolsters provide upper torso support, protection and containment and accommodate asymmetries in the chair user. Their unique design allows for proper elbow access to the arm rest. The Shoulder Bolster is always used in conjunction with the side wing.

To Attach the Shoulder Bolsters:

- Fit the Shoulder Bolster over the wing.
- Secure with the Velcro strips.

Note: The Shoulder Bolster can be inverted on the wing to provide support to narrower residents.



3.6 Height Adjustable Armrests

The armrest height can easily be adjusted to accommodate various residents. The armrest height should be adjusted to provide correct arm support for the resident as determined by the caregiver.

To Adjust the Armrest Height:

- Squeeze the pins together which are located under the armrest flap.
- WARNING: DO NOT place fingers at the top of the pins as this could cause pinching. Place fingers in the concave shape of the pins.**

-Raise or lower the arm to the desired height.

WARNING: DO NOT place fingers anywhere underneath the arm while adjusting, as this could cause pinching. Upon releasing the pins, the armrest height will lock into place.

Secure the outside flap on the side panel.

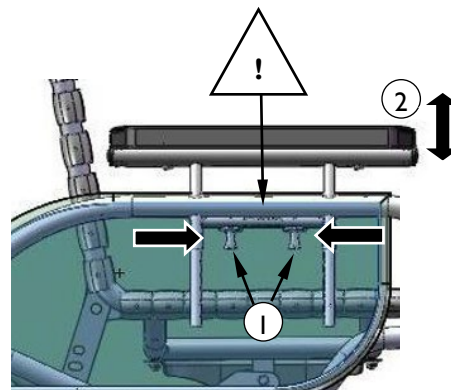

3.7 Adjustable Seat Height

The seat to floor height is adjustable to allow for proper “foot on floor” position for foot propulsion.

To Adjust the Seat Height:

-Using 7/16 wrenches, remove the bolts at the front of the seat.

-Raise or lower the front of the seat to correspond with the holes at the desired seat height.

- Insert the bolts through the desired corresponding holes and tighten the bolts.

If desired, adjust the hole position of the tilt cylinder to correspond with the opposite hole position of the front of the seat to maintain the original range of tilt. Adjusting the hole position of the tilt cylinder can also allow for deeper initial posterior tilt or achieving anterior tilt depending on the hole position of the tilt cylinder relative to the seat height.

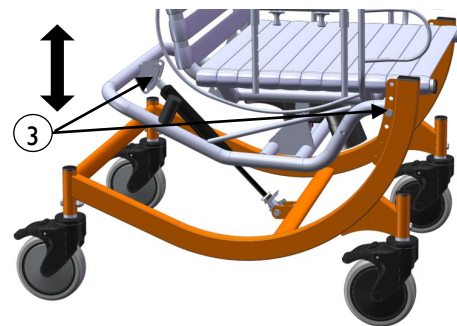
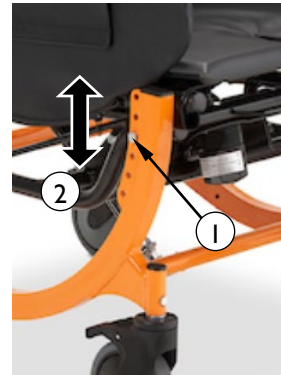

3.8 Casters

The Encore Pedal Rocker features 5” total lock front casters and 5” fixed rear casters.

To Operate the Casters:

Step on/off the caster pedal to lock/unlock the caster.

Always ensure the brakes are not locked when wheeling the chair.



3.9 Mag Wheels

The Encore Pedal Rocker offers optional front mounted mag wheels

To Operate the Mag Wheels:

Pull to the wheel lock lever to engage the brake on the mag wheel

Push the wheel lock lever to disengage the brake on the mag wheel.

Always ensure the brakes are not locked when wheeling the chair.



The mag wheels feature 3 mounting positions for forward adjustment to accommodate individual needs for stability and maneuverability.

To Adjust the Fore-Aft Position of the Mag Wheel:

Remove the bolts that attach the mag wheels to the mag wheel mounting plate

Move the mag wheels to the desired position along the mag wheel mounting plate and re-insert the bolts in the desired position. (Furthest forward is the most stable position) Upper 3 holes are used for 22" mag wheels, Lower 3 holes are used for 20" mag wheels. Ensure the bolts are tightened.

Move the wheel locks fore-aft, depending on the mag wheel position, in order to provide proper contact with the mag wheels for locking the wheels. Ensure wheel lock bolts are tightened and wheel locks securely attached.

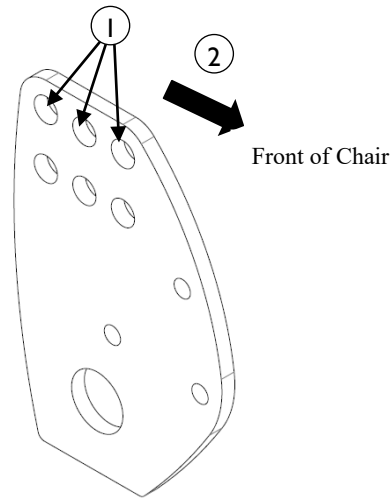

3.10 Footrests / Footrest Hangers (Option)

Swing away footrests and elevating swing away legrests are available options for the Encore Pedal Rocker

To Install Footrests/Legrests:

Insert the upper bracket of the footrest/legrest into the upper receptacle of the hanger.

Line up the lower footrest bracket to the lower receptacle on the hanger latch block.

Push down on footrest/legrest and swing in/out the footrest/legrest to lock into place. Ensure footrest is locked in place.

To Remove Footrests/Legrests:

Squeeze the footrest/legrest handle while swinging in/out the footrest/legrest

Lift footrest/legrest from hanger to release.

To Install Legrest Hangers:

Insert the legrest hanger into the bracket underneath the front of the seat to the desired depth.

Insert the 2 bolts provided into the holes underneath the bracket through the hanger and secure using 3/16" Allen key and 1/2" wrench. Make sure bolts are tightened.

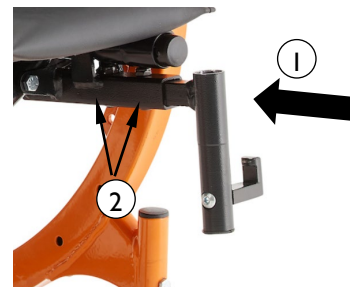

To Remove Legrest Hangers:

Remove the 2 bolts from underneath the bracket to which the hangers are installed using 3/16" Allen key and 1/2" wrench.

Remove the hangers from the bracket.

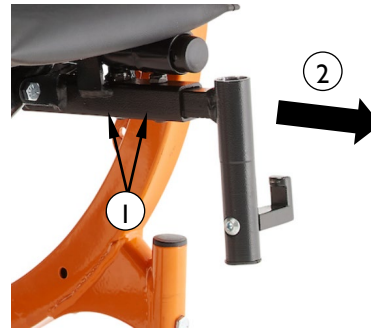

3.11 Accessories (Options)

We recommend Broda accessories for use only on Broda's chairs. The correct installation of Broda's accessories is very important. We recommend that the chair is ordered with the required accessories already installed. Only authorized caregivers who thoroughly understand the accessory installation procedures should attempt to install their Broda accessories without assistance from their local Broda representative. Broda does accept liability for non-Broda supplied parts used on our chairs.

4 INSPECTION AND FUNCTIONAL TESTING

Safety measures as described in Section 1 must be observed when inspecting or testing a chair. Only authorized caregivers or maintenance staff should attempt to inspect or test a chair.

4.1 Inspection

We recommend regular visual inspection for signs of wear, damage, loose or missing fittings, and other safety concerns. If a breakage, defect, or operational problem is detected, the chair must be repaired inspected and tested for function before it is returned to service.

We recommend that the chair be inspected as often as each use if there is any reason to be concerned about the possibility of increased wear or loose or missing fittings. **At a minimum, in regular use the chair should be inspected on a bimonthly basis.** The visual inspection procedure should include at least the observation of all the fittings (fasteners):

The visual inspection procedure should include at least the observation of the following parts:

- 1) The cylinders that position the seat tilt
- 2) The vinyl straps used in the seat and back
- 3) The cushions
- 4) The black handles and cables
- 5) The armrest height adjustment pins
- 6) The adjustable rocking tension mechanism
- 7) The rocking plunger
- 8) The casters and wheels

The visual inspection procedure should include the observation of any installed accessories. The visual inspection should be performed by the facility, or if in a private residence, by the individual responsible for the chair.

4.2 Functional Testing

We recommend that the chair should be tested for operation of the chair's functions without a resident in the chair. The testing may be as often as each use if there is any reason to be concerned about the possibility of increased wear or damage to the chair's components. At a minimum, in regular use the chair should be tested for functions as described in Section 3.

If the caregiver or maintenance department performing the functional testing believes that any function is not operating correctly, the chair should be taken out of service until a satisfactory functional test can be completed.

The caregiver or maintenance department performing the testing should be aware that the seat tilt will be more difficult without a resident in the chair. When performing repairs or maintenance, do not use lubricants that contain solvents. Solvents will damage many of the moving components in the chair. If necessary, a white, food grade grease (lubricant) may be used on the sliding components in the chair. Do not use spray lubricants on any part of the chair.

5 TECHNICAL INFORMATION

5.1 Specifications

Specifications Based on 20" Wide Encore Pedal Rocker Standard Features

The Encore Pedal Rocker is available with either standard (tall) back length with wings, or with short back option.

1. Seat Tilt: Up to 18° of seat tilt (infinitely adjustable), Up to 33 ° of infinitely adjustable seat tilt when combined with rocking function.
2. Rocking Function Provides gentle rocking while user is seated in the chair.
Rocking has caregiver lock to activate or deactivate
Rocking tension can be adjusted according to the weight of the individual in the chair.
3. Frame: 16-gauge powder coated tubular steel
4. Seat/Back Surface: Comfort Tension Seating® Strapping is 1.5" wide, by .130" thick; contains fungicide, has shape memory retention, is fire retardant
5. Arms: Adjustable armrest height
6. Padding: Standard removable padding – Neckrest, Shoulder Bolsters, (standard/tall back), Seat and Back Pad, Lower Side Pads, Apron
The 34-ounce healthcare vinyl fabric covering is manufactured to meet the following requirements: DIN 75 200/DIN 53 438; MVSS 302, M2; CAL 117, and Wyzenbeck Heavy Duty Abrasion Test; has an antimicrobial, antibacterial, anti-stain and anti-static finish; Cold crack of -20°C. Polyurethane foam meets CAL 117-2013.

Removable seat and back pads are covered with an 8-ounce soft vinyl which meets CAN2-162 flammability standard for hospital textiles. Polyurethane foam meets CAL 117-2013. Removable, washable, pre-shrunk fitted cotton terry covers are provided for the seat and back pads. Terry covers provide absorption, and vapor and heat transfer.
7. Casters: 5" total lock front casters, 5" fixed rear casters
8. Seat Depth: 17" (18.5" also standard)
9. Seat Height: Adjustable 14" – 19" (1" increments)
10. Seat Width: 20" (18" also standard)
11. Overall Width: 25"
12. Weight Capacity: 250 lbs
13. Overall Weight: Approx. 80 lbs standard features

All dimensions are ± 0.5".

6 COMMON TROUBLESHOOTING AND REPAIR

Please have the chair serial number ready when contacting BRODA or your local area representative for parts or assistance for your chair. The serial number can be found on a grey sticker on the rear of the chair.

6.1 Troubleshooting for Gas Cylinders

The use of gas charged springs (cylinders) on BRODA products allows the caregiver to easily make adjustments to the tilt, recline, and leg rest with a minimal effort. The gas cylinders contain Nitrogen gas, it is not flammable nor is it toxic. The cylinders provide a lifting force which counterbalances the weight of the occupant thereby reducing the amount of weight the caregiver needs to lift.

Symptom	Problem	Solution
The chair is not tilting when the handle is squeezed	The pin in the end of the cylinder is not being depressed when the handle is pulled.	Ensure the cable is attached to the cylinder actuator. If cable is attached, see Adjustment Steps below.
The chair (tilt) seems to slowly slide out of position	The pin in the end of the cylinder may be still partially depressed.	See Adjustment Steps below:

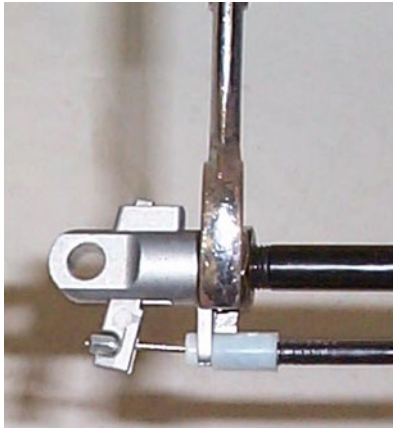
Adjustment Steps:	
<p>-Loosen the lock nut located on the stem of the gas cylinder next to the actuator (17mm or 11/16" wrench)</p> <p>-From the above instruction determine whether you want to wind the stem further into the actuator or further out of the actuator. Wind the stem further into the actuator if the chair is not tilting or reclining, (wind clockwise) and wind it further out of the actuator if the chair is slowly sliding out of position. (wind counter-clockwise)</p> <p>-Wind the stem in the correct direction one half turn. It should be tightened enough so that the lever is not too loose or too tight.</p> <p>-Check the function of the cylinder and repeat the above step until the cylinder functions properly.</p> <p>-Tighten the lock nut loosened in the first step.</p> <p>-If adjusting the cylinder does not correct the problem, the cylinder may need to be replaced. Please contact Broda or your local area representative.</p> <p>Note: When adjusting cylinders with tools that come in contact with the cylinder rods, a cloth or some other protective material must be used to protect the sliding</p>	 <p>Note: Cylinder does not need to be removed from the chair to make this adjustment.</p>

surface of the rod. If the rod becomes scratched or marred it will damage the seal on the cylinder and the cylinder will fail.

Damaging a cylinder in this fashion voids the manufacturer's warranty.

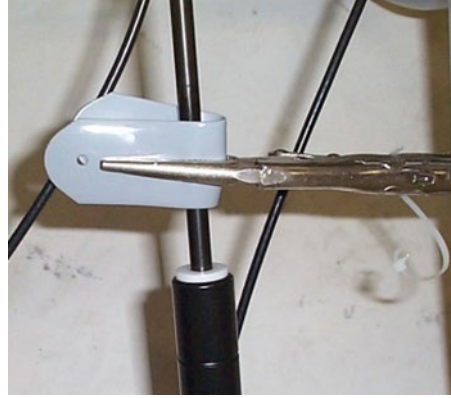

7 WARRANTY

MANUFACTURER WARRANTY

Effective 10/15/2018

From date of purchase Broda warrants the side frames and cross members located on the base frame, for the Expected Lifetime* of the original purchaser/user, when purchased from an Authorized Broda Dealer. *Expected Lifetime of the frame is 10 years.

In addition, Broda warrants its other product components, except the seat cushion and covers (which are not warranted), to be free from defects in materials and workmanship for a period of 2 years from the date of purchase, as indicated on the original purchase order. This warranty is non-transferable.

The warranty is subject to the following conditions:

A serial number or invoice number is required for warranty coverage. The warranty shall not apply to serial numbered items if the serial number has been removed or altered in any way.

Warranty is valid for "new" purchases only. All other items will be warranted at the sole discretion of Broda.

If within such warranty period any such product shall be proven to be defective through examination, inspection and testing as deemed necessary, such product shall be repaired or replaced at Broda's discretion. This warranty does not include on-site labor.

On request, defective parts must be returned to the factory, pre-paid and insured, within 30 days. Failure to do so, will result in the owner incurring the cost of the replacement parts. Photos of defective parts may be requested as an alternate to returning product.

Limitations and Exclusions:

This warranty does not cover damages that arise from improper handling, cleaning, maintenance, storage or negligent use. The warranty does not cover Broda's wheelchairs and chairs used in any way, other than the manner in which it was designed and recommended.

Modifications, incorrect assembly or installation to Broda products or the use of non-Broda products voids the warranty. Installation of parts that require the frame to be altered in any way, must be completed by a Broda Representative, unauthorized performances will void the warranty.

This warranty does not cover freight damage (see Damaged Freight Policy).

Broda retains the right to make product design and product application changes without notice.

The application of Broda products shall remain the responsibility of the purchaser or user. Please reference the model specific operating instruction manuals for safety requirements, inspectional and functional testing, technical information and more.

Warranty does not include on-site labor for the installation of warranty parts or warranty repairs. The owner may return to Broda products for warranty replacement or repair by shipping items prepaid and insured to the factory. Warranty completed at the factory includes both materials and labor. The decision to repair or replace parts is at the discretion of Broda. All returns to the factory require prior authorization from Broda.

WC-19 Transportation Certified Products:

Vehicle Transport Products and Options are available by factory install only. It can NOT be retrofit to existing models or serviced in the field. All components of the vehicle transport packages are subject to specific maintenance requirements, to maintain the Broda warranty.

Due to the testing requirements of the vehicle transport chair, Broda warranty limitations apply to non-factory installed repairs. Warranty and maintenance repairs must be made by Broda authorized service technicians. Any replacements or repairs made by unauthorized person (s) will void this warranty and Broda assumes no liability on the performance of said components.

DO NOT modify the transport chair. Modifications may change the transport chair's structure and center of balance, which may increase the risk of serious injury to the user and void the warranty. If a problem is detected with any of the Vehicle Transport Product and Option components or any components of the chair, remove the wheelchair or chair from service and contact Broda immediately. Chairs involved in vehicle accidents should be taken out of use immediately.

For any further questions regarding our Manufacturer Warranty please contact Broda Customer Service at 1-844-552-7632 or customerservice@Brodaseating.com

BRODA®

Mode d'emploi

Fauteuil de marche berçant Encore



Distributeur/rep. : Ce manuel doit être remis à l'intervenant responsable de ce fauteuil et à son usager.

Intervenant : Avant d'utiliser ce fauteuil, lire ce mode d'emploi minutieusement et le conserver pour référence ultérieure.

Table des matières

AVANT-PROPOS.....	1
INFORMATION GÉNÉRALE	2
1 DÉFINITIONS	3
2 EXIGENCES DE SÉCURITÉ.....	4
2.1 Formation.....	4
2.2 Application.....	4
2.3 Expédition et entreposage	5
2.4 Vérification avant la mise en service	5
2.5 Risques.....	5
2.5.1 Position du fauteuil - « Risque de tomber ».....	5
2.5.2 Position d'inclinaison du siège - « Risque de tomber ».....	5
2.5.3 Emplacement du fauteuil - « Risque de basculer ou de faire tomber des objets »	5
2.5.4 Freins de roue autobloquante à toutes positions - « Risque de tomber »	6
2.5.5 Repositionnement du résident - « Risque de se coincer ».....	6
2.5.6 Mouvement involontaire - « Risque de tomber ou d'entrer en collision ».....	6
2.5.7 Vêtements du résident - « Risque de blesser sa peau ».....	6
2.5.8 Utilisation inappropriée d'une contention - « Risque de se blesser grièvement »	7
2.6 Utilisation inappropriée.....	7
2.7 Nettoyage	7
2.8 Entretien.....	9
2.9 Directives spécifiques concernant le résident.....	10
3 ACTIONNEMENT ET DÉPLACEMENT.....	11
3.1 Mode berçant.....	11
3.2 Inclinaison du siège.....	11
3.3 Tension de bascule	12
3.4 Butées amovibles	12
3.5 Coussins pour épaules	13
3.6 Appuis-bras à hauteur ajustable	13
3.7 Siège à hauteur ajustable.....	14
3.8 Roulettes	14
3.9 Roues mags	14
3.10 Repose-pieds et support (en option).....	15
3.11 Accessoires (en option).....	16
4 INSPECTION ET ESSAI DE FONCTIONNALITÉ	17
4.1 Inspection	17
4.2 Essai de fonctionnalité	17
5 INFORMATION TECHNIQUE.....	18
5.1 Spécifications	18
6 DÉPANNAGE COURANT ET RÉPARATION.....	19
6.1 Dépannage pour vérins pneumatiques.....	19
7 GARANTIE.....	21

AVANT-PROPOS

Félicitations pour votre achat d'un fauteuil BRODA et merci de faire confiance à notre entreprise et à nos produits.

BRODA se positionne à la tête de son industrie en fournissant des solutions optimales de repositionnement et de mobilité aux résidents des établissements de soins de longue durée. Les fauteuils BRODA ne ressemblent en rien aux fauteuils traditionnels et offrent des avantages uniques à BRODA. Nous sommes persuadés qu'après avoir fait usage de votre fauteuil BRODA, vous serez convaincus que la qualité de vie de vos résidents sera considérablement améliorée.

Ce manuel vous aidera à tirer le meilleur parti des capacités du fauteuil et vous assurera de vous familiariser rapidement avec son fonctionnement.

Après avoir lu ce manuel, si vous avez quelque question que ce soit relativement au fonctionnement sécuritaire et efficace de votre fauteuil ou de ses accessoires, vous êtes priés de communiquer avec le représentant BRODA de votre région ou notre personnel du service à la clientèle.

Fabrication au Canada :

560 Bingemans Centre Drive
Kitchener, Ontario, Canada
N2B 3X9

Sans frais en Amérique du Nord :
Téléphone : 844 552-7632 (BRODA)
Télécopieur : 844 442-7632 (BRODA)

Ventes/Service à la clientèle au États-Unis :

15455 Conway Rd. Suite 200
St. Louis, MO 63017
Sans frais en Amérique du Nord :
Téléphone : 844 552-7632 (BRODA)
Télécopieur : 844 442-7632 (BRODA)

Courriel : sales@brodaseating.com
Site Web : www.brodaseating.com

INFORMATION GÉNÉRALE

Ce document fournit des conseils sur le fonctionnement sécuritaire et adéquat d'un produit BRODA.

L'information de ce mode d'emploi doit être observée en tout temps.

Quiconque participe au fonctionnement et à l'entretien du produit BRODA, y compris les membres de la famille du résident, doit lire ce mode d'emploi avant de faire usage du fauteuil.

L'intervenant responsable du résident doit s'assurer que toute personne qui n'est pas familière, qui ne veut ou ne peut pas se conformer à ses directives de sécurité et de fonctionnement, ne soit autorisée à actionner ou déplacer le fauteuil.

Une copie du présent mode d'emploi doit toujours être disponible.

BRODA n'accepte aucune responsabilité que ce soit pour des dommages, blessures ou accidents occasionnés par des erreurs d'utilisation, un manque d'entretien approprié ou la négligence d'observer les directives de ce manuel, incluant des instructions spécifiques au résident.

BRODA se réserve le droit d'apporter des modifications relativement aux dimensions, aux fonctions et aux composantes de ses produits sans préavis. Les produits représentés dans ce manuel peuvent différer des produits livrés.

Chaque fauteuil comprend son propre numéro de série d'identification, qui doit être conservé sur le fauteuil ainsi que dans le registre des équipements.

1 DÉFINITIONS

« BRODA » signifie Broda inc. faisant des affaires sous la dénomination Broda.

La mention « fauteuil BRODA », « produit BRODA » ou « fauteuil » fait référence au fauteuil de marche berçant Encore (modèle 48 V4).

« Établissement de soins de longue durée » fait référence à un centre de soins infirmiers, un hôpital ou tout autre centre de soins de santé qui dispense des soins personnels et de santé à ses résidents sur une base de longue durée.

« Résident » fait référence à tout individu demeurant dans un établissement de soins de longue durée et qui est sous les soins d'intervenants professionnels.

« Intervenant professionnel » fait référence aux médecins, infirmiers(ères), thérapeutes, aides-infirmiers(ères), aides-soignants et autres spécialistes qui travaillent dans un établissement de soins de longue durée et qui dispensent des soins personnels et de santé à ses résidents.

« Intervenant » fait référence à toute personne dans un établissement de soins de longue durée qui est adéquatement formée pour fournir des soins ou des services au résident ou s'occuper du fauteuil utilisé par le résident. Cet intervenant peut être un membre de la famille du résident ou son tuteur.

« Inclinaison du siège » fait référence au changement de l'angle relatif du bloc siège/dossier du fauteuil par rapport à l'armature ou au sol, sans changer l'angle relatif entre le dossier et le siège.

« Transfert » fait référence au déplacement d'un résident dans son fauteuil ou hors de celui-ci avec l'aide de son ou ses intervenant(s).

« Transfert mécanique » fait référence au déplacement d'un résident dans son fauteuil ou hors de celui-ci avec l'aide de son ou ses intervenant(s) à l'aide d'un lève-personne ou d'un autre dispositif d'assistance qui soutient le poids du résident.

2 EXIGENCES DE SÉCURITÉ

2.1 Formation

Avant que le fauteuil soit mis en service, ce manuel doit être lu minutieusement par le ou les intervenant(s) directement responsable(s) des soins dispensés au résident.

Lorsque le fauteuil est mis en service, ce manuel doit être lu minutieusement par tous les nouveaux intervenants avant d'actionner ou déplacer le fauteuil.

En ce qui concerne ce manuel, un membre de la famille d'un résident, qui partage la responsabilité de ses soins, est considéré au même titre qu'un intervenant et doit ainsi avoir la même compétence avant d'être autorisé par l'intervenant responsable du résident à actionner ou déplacer le fauteuil.

Avant la première utilisation, le client doit planifier une séance de formation interne sur les rudiments de fonctionnement et sécurité décrits dans ce manuel, dispensée aux intervenants qui interagissent avec le résident par le représentant régional BRODA qui a fourni le fauteuil.

L'intervenant responsable doit maintenir une liste à jour des intervenants qui ont lu ce manuel et qui sont autorisés à actionner et déplacer le fauteuil.

L'intervenant responsable du résident doit s'assurer que toute personne qui n'est pas familière, qui ne veut ou ne peut pas se conformer à ses directives de sécurité et de fonctionnement, ne soit autorisée à actionner ou déplacer le fauteuil.

Le fauteuil doit être actionné par l'intervenant responsable du positionnement assis du résident. Tout positionnement ou ajustement doit être effectué de sorte à assurer la sécurité, le confort et le bien-être du résident, de l'intervenant et des tierces personnes. Tout positionnement ou ajustement requis pour le résident doit être déterminé par l'intervenant responsable du positionnement assis.

2.2 Application

La convenance d'un fauteuil BRODA doit être déterminée par un intervenant qualifié qui est au courant des besoins en positionnement assis du résident en cause. Toute autre utilisation du fauteuil exclut une éventuelle possibilité de réclamation pour responsabilité.

Le fauteuil de marche berçant Encore ne doit pas être utilisé dans la douche. L'armature et les composantes rouilleront, et cela annulera la garantie.

Les fauteuils ne sont pas résistants aux explosions et ne doivent pas être utilisés en présence de gaz ou liquides inflammables (par exemple : produits anesthésiants, solvants et nettoyants volatiles, etc.).

Les produits BRODA sont conçus pour être utilisés avec les pièces et accessoires spécifiques BRODA. L'utilisation de pièces ou d'accessoires autres que BRODA sur un fauteuil BRODA annulera la garantie et exclura une éventuelle possibilité de réclamation pour responsabilité.

Les produits BRODA doivent être utilisés tels que décrits dans ce manuel et selon les pratiques reconnues en soins de santé, sécurité des lieux de travail et prévention des accidents.

2.3 Expédition et entreposage

Les fauteuils BRODA devraient être expédiés et entreposés en position verticale, et ne pas être empilés plus de trois unités de haut. Aucun autre matériel ne devrait être expédié ou entreposé par-dessus une boîte BRODA. Les boîtes BRODA ne devraient pas être placées sur des palettes.

Les fauteuils BRODA devraient être expédiés et entreposés à des températures se situant entre -20 et 40 °C. Les fauteuils BRODA ne devraient pas être utilisés avant d'avoir atteint des températures se situant entre 0 et 30 °C.

Les fauteuils BRODA devraient être maintenus dans un environnement propre et sec. Ne laissez pas les fauteuils BRODA dehors, car cela pourrait faire écailler la peinture.

Sur réception, la boîte d'expédition doit immédiatement être examinée pour déceler un éventuel dommage. Tout dommage devrait être noté sur le bon de livraison, et une demande d'inspection par la compagnie de transport devrait être faite. Ensuite, la boîte d'expédition devrait être ouverte et le fauteuil examiné pour déceler un dommage non apparent occasionné par l'expédition. Si le fauteuil semble être endommagé, ne pas l'utiliser. Rédigez un rapport de dommage non apparent à l'attention de la compagnie de transport.

2.4 Vérification avant la mise en service

Les fauteuils BRODA sont livrés entièrement assemblés. Si le fauteuil ne semble pas être en état de fonctionnement au moment de sa réception, communiquez immédiatement avec votre fournisseur, et ne mettez le fauteuil en service que lorsque vos préoccupations auront été résolues.

Inspectez visuellement le fauteuil pour déceler un dommage, des pièces manquantes et des fixations desserrées avant de tester les fonctions du fauteuil. L'essai de fonctionnalité du fauteuil doit être complété avec succès après l'inspection visuelle et avant la première utilisation. Ces obligations s'appliquent à la première utilisation du fauteuil et à toutes les utilisations subséquentes (Section 4 : Inspection et essai de fonctionnalité).

2.5 Risques

2.5.1 Position du fauteuil - « Risque de tomber »

Après le transfert du résident dans le fauteuil, évaluer le degré d'inclinaison nécessaire. Nous recommandons d'incliner le siège suffisamment pour l'empêcher de glisser ou de tomber par en avant. Le degré d'inclinaison du siège devrait être déterminé par l'intervenant responsable du positionnement assis du résident.

2.5.2 Position d'inclinaison du siège - « Risque de tomber »

Nous recommandons que le siège du fauteuil soit incliné suffisamment pour empêcher un résident agité de faire basculer le fauteuil par en avant ou par en arrière, ou de se pencher et glisser dans le fauteuil. Le degré d'inclinaison du siège devrait être déterminé par l'intervenant responsable du positionnement assis du résident. Assurez-vous toujours que le résident est correctement positionné avant d'incliner le siège.

2.5.3 Emplacement du fauteuil - « Risque de basculer ou de faire tomber des objets »

Nous recommandons qu'une fois arrivé à destination, le fauteuil soit placé à un endroit où le résident ne pourra agripper une main courante ou un autre objet, fixe ou mobile. Cette procédure vise à empêcher le résident de tirer le fauteuil ou de se hisser hors du siège, et à éviter qu'il dépose des objets sur le fauteuil et sur lui-même.

Nous recommandons que le fauteuil soit utilisé dans un endroit supervisé pour empêcher que des résidents non formés, des intervenants ou des tierces personnes effectuent une manœuvre non autorisée, un mouvement ou une action dangereuse telle que s'asseoir ou s'appuyer sur le dossier incliné, le repose-pieds élevé ou les appuis-bras. Donner libre cours à de telles actions expose le fauteuil au risque de basculer et à celui de l'endommager.

Nous recommandons que le fauteuil ne soit localisé que sur une surface à niveau afin de réduire le risque de basculer au minimum

2.5.4 Freins de roue autobloquante à toutes positions - « Risque de tomber »

Les roulettes spéciales qui se trouvent sur les fauteuils BRODA sont équipées de freins qui bloquent à toutes les positions pour empêcher les roues de tourner et de pivoter. Les freins doivent toujours être appliqués quand :

- 1) le fauteuil n'est pas utilisé;
- 2) le résident est transféré (déplacé) dans le fauteuil ou hors de celui-ci.

Il est important de noter que si les freins de roue sont appliqués lorsque le résident est dans le fauteuil, l'intervenant ne devrait pas laisser le résident sans surveillance, particulièrement s'il s'agit d'une personne qui a la capacité ou la tendance de déplacer le fauteuil et/ou qu'elle peut être agitée. Le résident pourrait se blesser s'il tente de déplacer le fauteuil alors que les freins de roue sont appliqués.

Il est à noter que l'action d'enlever ou de fixer le repose-pieds par l'intervenant peut se voir facilitée si les freins sont appliqués.

Le défaut de suivre ces directives augmentera inutilement le risque de chutes graves pour les résidents, les intervenants ou les tierces personnes, occasionnées par un fauteuil se déplaçant involontairement.

2.5.5 Repositionnement du résident - « Risque de se coincer »

Le fauteuil de marche berçant Encore offre les avantages de l'inclinaison du siège, du réglage de la hauteur des appuis-bras et du mode berçant. Lors de l'actionnement de l'une ou l'autre de ces fonctions, les mesures de sécurité suivantes doivent être observées:

- 1) Les bras du résident doivent être placés sur les appuis-bras ou à l'intérieur de l'armature du fauteuil, les mains sur ou au-dessus de son corps.
- 2) Le fauteuil ne doit être actionné que par un seul intervenant à la fois.
- 3) Une seule fonction du fauteuil doit être actionnée à la fois.
- 4) Le corps des résidents et des intervenants doit être dégagé de tous les points de pincement potentiels avant d'actionner les fonctions du fauteuil.

Le défaut de suivre ces mesures de sécurité expose les membres des résidents ou des intervenants à des risques de blessure. Les résidents qui ne sont pas conscients de la position de leur corps ou qui ne peuvent maintenir une position sécuritaire sont les plus exposés au risque de coincage, et les intervenants doivent être plus prudents avec ces derniers. Un deuxième intervenant pourrait assurer la sécurité de ces résidents pendant les manœuvres.

2.5.6 Mouvement involontaire - « Risque de tomber ou d'entrer en collision »

Nous recommandons les fauteuils BRODA pour un usage intérieur dans un établissement de soins de longue durée, une résidence ou un établissement de soins de courte durée, là où une pente n'est pas assez prononcée pour avoir recours à de l'aide pour les déplacer. Des fauteuils utilisés sur des surfaces inégales ou en pente représentent un risque de mouvements involontaires et peuvent devenir sérieusement dangereux pour le résident, le ou les intervenant(s) ou des tierces personnes. Nous recommandons que les fauteuils BRODA soient localisés loin des cages d'escalier, des ascenseurs et des entrées de porte extérieures dans un établissement de soins de longue durée.

Un usage extérieur est approprié seulement sous la surveillance stricte et la pleine attention d'un intervenant qui est physiquement capable d'empêcher tout mouvement involontaire sur toutes les surfaces qui devront être empruntées. Nous recommandons qu'un deuxième intervenant vienne porter main forte lorsque le fauteuil est déplacé sur des surfaces qui pourraient causer d'importants mouvements involontaires.

2.5.7 Vêtements du résident - « Risque de blesser sa peau »

Nous recommandons que les résidents ne soient assis dans leur fauteuil que lorsqu'ils sont complètement habillés avec des vêtements satisfaisant les besoins de leur état spécifique. Si après avoir été complètement habillé, des parties dénudées du corps du résident, comme les bras ou les jambes, peuvent encore entrer en contact direct avec les courroies ou les coussins protecteurs en vinyle, nous recommandons l'utilisation d'une housse telle que notre housse de siège en tissu éponge ou en vinyle, et/ou un coussin de dossier ou un drap de lit plié afin d'empêcher un contact direct. Un contact direct de la peau nue du résident sur les courroies pendant une certaine période de temps peut occasionner de l'humidité et/ou faire coller la peau sur les courroies. Avant tout actionnement ou déplacement d'un fauteuil avec une housse, l'intervenant doit s'assurer qu'aucune partie de celle-ci n'entre en contact avec une pièce mobile du fauteuil et que la housse tient solidement en place, pour ne pas glisser.

2.5.8 Utilisation inappropriée d'une contention - « Risque de se blesser grièvement »

Nous recommandons que des solutions de rechange aux contentions physiques soient adoptées avec les résidents lorsqu'ils sont assis dans le fauteuil, sauf sur directives spécifiques de l'intervenant responsable du résident, et avec la permission de sa famille ou de son tuteur. Les contentions physiques ont été identifiées comme une cause fréquente de blessures graves infligées aux résidents lorsqu'ils sont assis. Nous recommandons que l'intervenant responsable du positionnement assis considère d'abord les options de repositionnement qu'offre le fauteuil pour réduire les risques de glissement, de chute ou d'automutilation.

S'il est établi qu'une contention physique est appropriée pour empêcher le résident de glisser ou de tomber en bas du fauteuil, nous recommandons l'utilisation de la ceinture abducteur coussinée BRODA. Dans tous les cas, il est de la responsabilité de l'intervenant responsable du résident de veiller à la sécurité de ce dernier si des contentions sont utilisées.

2.6 Utilisation inappropriée

Tel que décrit, l'utilisation inappropriée du fauteuil est dangereuse pour le résident, les intervenants ou les tierces personnes. Cette utilisation comporte, sans y être limitée, les actions suivantes :

- 1) actionnement non autorisé des fonctions du fauteuil;
- 2) déplacement non autorisé du fauteuil;
- 3) utilisation inadéquate du fauteuil pour un résident qui n'a pas été évalué par un intervenant qualifié responsable du positionnement assis;
- 4) défaut de replacer fréquemment le résident dans le fauteuil;
- 5) tenter d'actionner simultanément plusieurs fonctions du fauteuil, par un ou plusieurs intervenant(s);
- 6) tenter de déplacer le fauteuil alors que les freins sont appliqués;
- 7) laisser le résident sans surveillance dans le fauteuil à proximité d'autres objets;
- 8) laisser un résident agité dans un endroit non supervisé;
- 9) laisser un résident sans surveillance;
- 10) laisser un résident dans un fauteuil sur une surface en pente;
- 11) laisser un fauteuil sans surveillance sur une surface en pente;
- 12) utiliser des accessoires autres que BRODA sur le fauteuil;
- 13) utiliser le fauteuil à des températures inférieures à 0 °C;
- 14) utiliser le fauteuil comme une chaise-douche/bain;
- 15) utiliser le fauteuil pour tout autre usage que ceux pour lesquels il est conçu.

2.7 Nettoyage

Les fauteuils BRODA devraient être nettoyés avec de l'eau et du savon, puis essuyés. Un nettoyant domestique dilué à base d'ammoniaque fort ou de chlore, ainsi qu'un nettoyant homologué pour les hôpitaux peuvent être utilisés au besoin.

Référez-vous au guide ci-dessous pour nettoyer certaines substances tachantes (s'applique au vinyle Permablok3[®], selon les recommandations du fabricant). L'armature et les composants du fauteuil peuvent être nettoyés en suivant la même procédure que pour le vinyle.

Les étapes ci-dessous se retrouvent également dans le guide de nettoyage situé au dos du fauteuil.

Substance tachante

Ombre à paupière / Fard à cils
Graisse / Lotion solaire / Chocolat
Sang / Fluides corporels
Rouge à lèvres
Peinture à l'huile / Goudron / Asphalte
Autres taches tenaces

Procédure de nettoyage

Étape 1
Étape 1
Étape 2
Étape 2
Étape 3
Étape 4 ou 5*

Étape 1 : Enlevez le plus gros avec un linge humide. Nettoyez avec un mélange 1:1 de liquide Ivory[®] et d'eau. Rincez à l'eau claire et laissez sécher.

Étape 2 : Vaporisez directement un nettoyant concentré tel que Formula 409® ou Fantastik®. Frottez ensuite avec un linge propre. Si vous utilisez un nettoyant homologué pour les hôpitaux, suivez les directives de dilution sur l'étiquette.

Étape 3 : Utilisez un mélange 1:1 d'ammoniaque et d'eau ou un mélange 1:4 d'eau de Javel et d'eau. Rincez à l'eau claire et laissez sécher.

Étape 4 : Appliquez du naphtha (essence à briquet). Rincez abondamment à l'eau claire et assécher en tapotant.

Étape 5 : Utilisez un mélange 1:1 d'alcool isopropylique et d'eau. Si la tache persiste, utilisez de l'alcool pur. Rincez abondamment à l'eau claire et assécher en tapotant. Si la tache persiste encore, utilisez un mélange 1:1 d'acétone et d'eau. Rincez à l'eau claire et assécher en tapotant.

***Note :** Pour le nettoyage nécessitant les procédures des étapes 4 ou 5 – Utilisez un linge de coton souple imbibé du produit nettoyant et frottez la tache en dessinant des cercles une dizaine de fois. Asséchez en tapotant avec un autre linge de coton souple, et constatez le résultat.

Pour de meilleurs résultats de nettoyage, certaines pièces et rembourrages du fauteuil devraient être enlevées. Les directives pour l'enlèvement des pièces suivantes se retrouvent dans ce manuel. Assurez-vous de nettoyer complètement le fauteuil, incluant ses parties fixes et amovibles.

Portez une attention particulière à l'armature, aux douilles, fixations, pièces et roulettes, ainsi qu'au rembourrage pour un nettoyage uniforme et soigné.

Si désiré, enlevez les pièces suivantes pour le nettoyage :

- 1) Les butées
- 2) Le repose-pieds
- 3) Le rembourrage

Nettoyez soigneusement toutes les pièces amovibles et le rembourrage, ainsi que l'armature et les composantes autour des pièces et du rembourrage qui ont été enlevés.

Les fauteuils BRODA ne devraient pas être nettoyés avec des nettoyants à base de pétrole. Tout produit à base de pétrole entrant en contact avec n'importe quelle surface de vinyle devrait être enlevé aussi rapidement que possible. Les produits à base de pétrole rendent le vinyle fragile et endommageront la surface du siège et les coussins. Les pièces de métal et les coussins devraient être essuyés complètement après leur nettoyage. Ne pas laver le vinyle coussiné à la machine. Le siège en tissu éponge et la housse du dossier peuvent être lavés et séchés à la machine.

Ne laissez pas le fauteuil sécher à l'air libre. Cette façon de faire, qui ne garantit pas un séchage complet, peut faire rouiller l'armature et les composantes. Des solvants comme ceux qui se retrouvent dans les lubrifiants en aérosol ne devraient pas être utilisés sur les fauteuils BRODA, du fait qu'ils peuvent endommager les pièces mobiles.

La fréquence et la méthode de nettoyage des fauteuils devraient être déterminées par les protocoles de contrôle des infections de l'établissement. S'il est visiblement souillé, nettoyez immédiatement le fauteuil soigneusement selon les directives de nettoyage de ce manuel.

Les directives de nettoyage de ce manuel n'existent qu'à titre indicatif. Les résultats peuvent varier dans des conditions réelles. L'information ne dégage pas l'utilisateur d'un usage approprié et sécuritaire du fauteuil et des produits nettoyants, ni des considérations générales d'entretien et de nettoyage de celui-ci. Les directives de nettoyage et de soin doivent être suivies conjointement avec les protocoles de contrôle des infections de l'établissement.

BRODA n'acceptera pas les réclamations de garantie sur les fauteuils qui n'auront pas été nettoyés selon ces directives ou entretenus de façon à préserver la sécurité et l'hygiène du résident, des intervenants et des tierces personnes. L'utilisation de certaines substances peut nuire à l'apparence et la durée de vie du vinyle. BRODA n'assume aucune responsabilité résultant de l'utilisation de tels produits de nettoyage sur le vinyle.

De la peinture pour retouches est disponible pour l'armature peinte par pulvérisation. Veuillez appeler le service à la clientèle de BRODA si des retouches de peinture sont nécessaires. Ne laissez pas les fauteuils BRODA dehors, car l'armature n'est pas protégée contre les rayons UV. Laisser les fauteuils dehors pourra faire écailler la peinture.

Formula 409® est une marque de commerce de la compagnie Clorox.

Fantastik^{MC}® est une marque de commerce de DowBrands inc.

Marque de commerce de la compagnie Dow Chemical

Ivory® est une marque de commerce de Proctor and Gamble.

2.8 Entretien

L'entretien sur un fauteuil de marche berçant Encore variera en fonction de son utilisation et de l'état du résident en faisant usage.

En usage régulier, après l'inspection initiale et l'essai de fonctionnalité, le fauteuil devrait être inspecté et examiné bimensuellement. Nous recommandons une inspection visuelle régulière pour détecter des signes d'usure, des dommages, des fixations desserrées ou manquantes et autres préoccupations de sécurité. Un essai périodique des fonctions du fauteuil se révèle également nécessaire. Si un bris, une défectuosité ou un problème opérationnel sont détectés, le fauteuil doit être convenablement réparé, inspecté et testé avant d'être remis en service.

Le fauteuil devrait être inspecté et examiné aussi souvent qu'à chaque utilisation s'il est utilisé par :

- 1) des résidents agressifs ou agités;
- 2) des résidents qui se livrent à des mouvements involontaires;
- 3) des résidents pesant plus de 220 livres;
- 4) un établissement comportant des surfaces irrégulières ou en pente;
- 5) toute personne non autorisée.

N'utilisez aucun lubrifiant contenant des solvants. Ces derniers peuvent endommager toute composante en caoutchouc du fauteuil. Si nécessaire, une graisse blanche ou un lubrifiant de classe alimentaire peuvent être utilisés sur toutes composantes coulissantes.

2.9 Directives spécifiques concernant le résident

L'intervenant responsable du positionnement assis d'un résident spécifique devra ajouter les directives complémentaires nécessaires à la sécurité et l'utilisation efficace du fauteuil, en se basant sur son expérience professionnelle et sa connaissance de l'état spécifique et des exigences du résident.

Les représentants BRODA ne sont pas des intervenants professionnels et ne peuvent connaître les exigences spécifiques de l'individu utilisant le fauteuil. BRODA se fie à la connaissance, à l'expérience et au jugement de l'intervenant professionnel qui s'occupe du résident pour s'assurer que les besoins spécifiques de ce dernier en matière de sécurité et de confort sont satisfaits lorsqu'il utilise le fauteuil.

Ces directives font partie intégrante des exigences de sécurité pour l'utilisation du fauteuil et doivent être à la disposition de tous les intervenants. L'espace ci-dessous est destiné à recueillir ces directives.

Broda inc.
Sans frais en Amérique du Nord : 844 552-7632 (BRODA)
Téléc.: 844 442-7632 (BRODA)
Courriel : sales@brodaseating.com
Site Web : www.brodaseating.com

3 ACTIONNEMENT ET DÉPLACEMENT

Les mesures de sécurité décrites à la Section 1 doivent être observées lors de l'actionnement des fonctions du fauteuil ou lors de son déplacement. Seuls les intervenants autorisés devraient actionner ou déplacer le fauteuil. L'intervenant doit utiliser une bonne mécanique corporelle lors de l'utilisation du fauteuil, et il doit être préparé à soutenir le poids du résident tout en actionnant le fauteuil.

3.1 Mode berçant

Le fauteuil de marche berçant Encore comporte un mode berçant qui contribue à calmer les résidents agités. Le mode berçant peut être bloqué ou débloqué par l'intervenant. Le mode berçant peut être utilisé de façon indépendante ou conjointement avec l'inclinaison pour obtenir un angle d'inclinaison plus important (voir les directives – Inclinaison du siège).

Pour actionner le mode berçant :

- Assurez-vous que le siège est droit ou légèrement incliné (voir les directives – Inclinaison du siège).
- Appuyez et bloquez la poignée du mode berçant après l'armature.
- **Ajustez la tension de bascule en fonction du résident dans le fauteuil (voir les directives – Tension de bascule).**

Pour désactiver le mode berçant :

- Débloquez la poignée du mode berçant d'après l'armature.

ATTENTION : NE PAS placer la main près de la gaine du câble sur la poignée au risque de se faire pincer.

- Laissez le siège s'engager à la position désirée. Pour l'engager le plus droit possible, le siège peut devoir être soulevé légèrement pour le guider à sa place.



3.2 Inclinaison du siège

Les cylindres au gaz permettent d'incliner le siège à n'importe quelle position, de la plus relevée à la plus basse dans son rayon d'action. Utilisez l'inclinaison du siège pour positionner le résident de façon sécuritaire, répartir la pression et augmenter le confort. Le siège inclinable du fauteuil de marche berçant Encore est conçu pour permettre une propulsion avec les pieds en position inclinée.

Pour actionner l'inclinaison du siège :

- Placez une main sur la barre pour aider le mouvement et appuyez sur la poignée d'inclinaison avec votre autre main.
- Élevez ou abaissez le siège jusqu'à ce que l'angle désiré soit atteint.

La fonction d'inclinaison et le mode berçant peuvent être combinés pour obtenir une inclinaison plus importante, en procédant d'abord à l'inclinaison et en actionnant ensuite le mécanisme de bascule.



3.3 Tension de bascule

La tension de bascule peut être ajustée pour accommoder le poids spécifique de chaque résident. Dans le but de bercer facilement, la tension de bascule devrait être modifiée comme suit :

- diminuée pour les occupants plus légers;
- augmentée pour les occupants plus lourds.

En présence de résidents aux mouvements saccadés, la tension de bascule peut devoir être augmentée selon leur propension à bercer.

Pour ajuster la tension de bascule :

- Tournez la poignée dans le sens horaire pour diminuer la tension (occupants plus légers).
- Tournez la poignée dans le sens antihoraire pour augmenter la tension (occupants plus lourds).

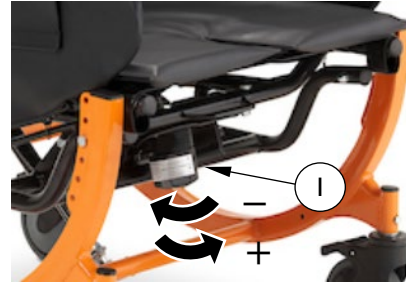

3.4 Butées amovibles

Les butées supportent les coussins pour épaules, qui offrent au résident un soutien latéral du tronc. Les butées sont ajustables en largeur et en longueur pour s'adapter à différents résidents.

Pour enlever la butée :

- Desserrez la poignée (1) et retirez la butée de son réceptacle.

Pour insérer la butée :

- Réinsérez la butée dans le réceptacle. Serrez la poignée (1) et assurez-vous que la butée est bien bloquée en position.

Pour ajuster la hauteur de la butée :

- Desserrez la poignée (2), puis levez ou baissez la butée à la position désirée.

- Serrez la poignée (2) et assurez-vous que la butée est bien bloquée en position.

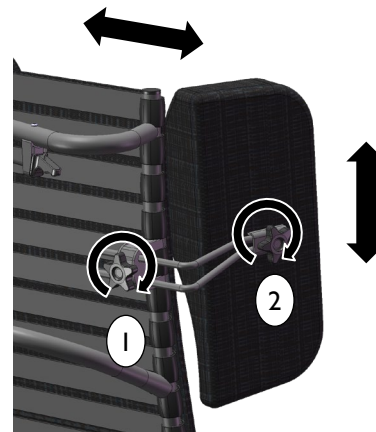

3.5 Coussins pour épaules

Les coussins pour épaules procurent un soutien à la partie supérieure du tronc, constituent une protection et un confinement, et accommodent les asymétries de l'utilisateur du fauteuil. Leur conception unique permet un accès aisé du coude à l'appui-bras. Le coussin pour épaule est toujours utilisé conjointement avec la butée latérale.

Pour fixer les coussins pour épaules :

- Placez les coussins pour épaules par-dessus les butées.
- Fixez les coussins à l'aide de bandes velcro.

Note : Le coussin pour épaules peut être inversé sur la butée dans le but de procurer un soutien aux résidents plus élancés.

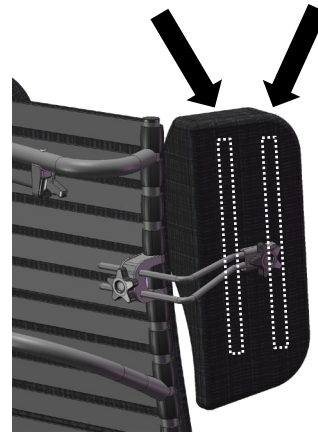

3.6 Appuis-bras à hauteur ajustable

La hauteur de l'appui-bras peut facilement être ajustée pour accommoder chaque résident. La hauteur de l'appui-bras devrait être ajustée de sorte à offrir un soutien approprié au bras du résident, tel que déterminé par l'intervenant.

Pour ajuster la hauteur de l'appui-bras :

- Pressez ensemble les tiges situées sous l'appui-bras.
ATTENTION : NE PAS placer les doigts dans le haut des tiges, au risque de se faire pincer. Placez les doigts à l'emplacement concave sur les tiges.
- Élevez ou abaissez l'appui-bras à la hauteur désirée.
ATTENTION : NE PAS placer les doigts sous l'appui-bras d'aucune façon au moment de l'ajustement, au risque de se faire pincer. En relâchant les tiges, l'appui-bras se bloquera en place à la hauteur choisie.

- Fixez le côté extérieur du panneau latéral.

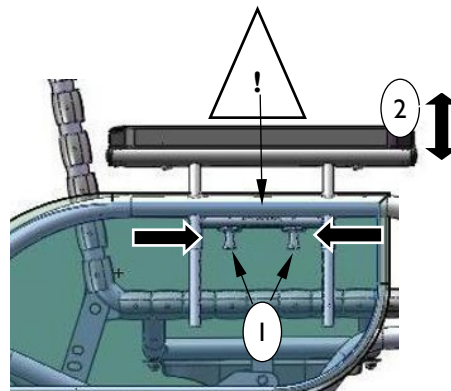

3.7 Siège à hauteur ajustable

La hauteur du siège par rapport au plancher est réglable, permettant une bonne assise au sol pour une propulsion aisée avec les pieds.

Pour ajuster la hauteur du siège :

- À l'aide d'une clé de 7/16", retirez les boulons à l'avant du siège.
- Soulevez ou abaissez l'avant du siège pour accéder aux trous correspondant à la hauteur désirée.
- Insérez les boulons dans les trous sélectionnés et serrez ces derniers.

Si vous le souhaitez, ajustez la position du trou du cylindre d'inclinaison pour qu'elle corresponde à la position du trou opposé à l'avant du siège, afin de conserver le rayon d'inclinaison d'origine. Ce réglage peut également permettre une inclinaison postérieure plus profonde ou une inclinaison antérieure en fonction du trou du cylindre d'inclinaison sélectionné par rapport à la hauteur du siège.

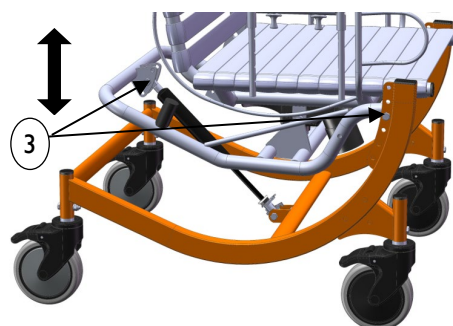

3.8 Roulettes

Le fauteuil de marche berçant Encore est équipé de roulettes avant de 5" autobloquantes à toutes positions et de roulettes arrière de 5" fixes.

Pour actionner les roulettes :

- Appuyez sur l'avant ou l'arrière de la pédale pour bloquer ou débloquer la roulette.

Assurez-vous toujours que les freins sont débloqués lorsque vous déplacez le fauteuil.



3.9 Roues mags

Le fauteuil de marche berçant Encore offre l'option d'installer des roues mags à l'avant.

Pour actionner les roues mags :

- Tirez le levier de blocage de la roue pour engager le frein sur la roue mag.
- Poussez le levier de blocage de la roue pour désengager le frein sur la roue mag.



Assurez-vous toujours que les freins sont débloqués lorsque vous déplacez le fauteuil.

Les roues mags disposent de 3 positions de montage visant à mieux répondre aux besoins individuels en termes de stabilité et de maniabilité.

Pour régler la position avant/arrière de la roue mag :

- Retirez les boulons qui fixent la roue mag à la plaque de montage.
- Déplacez la roue mag à la position souhaitée sur la plaque de montage et replacez les boulons à cette position (la position la plus en avant s'avère la plus stable). Les 3 trous supérieurs sont utilisés pour les roues mags de 22", alors que les 3 trous inférieurs sont utilisés pour les roues de 20". Assurez-vous que les boulons sont bien serrés.
- Déplacez le levier de blocage de la roue mag vers l'avant ou l'arrière, selon la position de la roue, afin d'assurer un bon contact avec celle-ci pour un blocage approprié. Assurez-vous que les boulons du dispositif de blocage de la roue sont bien serrés et que ce dispositif est bien fixé.

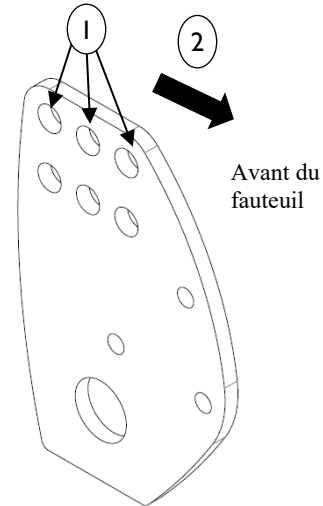

3.10 Repose-pieds et support (en option)

Le fauteuil de marche berçant Encore offre des repose-pieds escamotables et des repose-pieds relevables/escamotables en option.

Pour installer le repose-pieds/repose-jambes :

- Insérez l'embout supérieur du repose-pieds/repose-jambes dans le dispositif de fixation supérieur du support.
- Alignez l'embout inférieur du repose-pieds avec le dispositif de fixation inférieur du support de blocage.
- Appuyez sur le repose-pieds/repose-jambes et faites-le pivoter vers l'intérieur/l'extérieur pour le bloquer. Assurez-vous qu'il est bien bloqué en place.

Pour retirer le repose-pieds/repose-jambes :

- Appuyez sur la poignée du repose-pieds/repose-jambes tout en le faisant pivoter vers l'intérieur/l'extérieur.
- Soulevez le repose-pieds/repose-jambes du support pour le retirer.



<p>Pour installer le support du repose-jambes :</p> <ul style="list-style-type: none"> - Insérez l'embout du repose-jambes dans le dispositif de fixation situé sous l'avant du siège à la profondeur désirée. - Insérez les 2 boulons fournis dans les trous situés sous le dispositif de fixation et serrez-les à l'aide d'une clé Allen de 3/16" et d'une clé de 1/2". Assurez-vous que les boulons sont bien serrés. <p>Pour retirer le support du repose-jambes :</p> <ul style="list-style-type: none"> - Retirez les 2 boulons situés sous le dispositif de fixation sur lequel les embouts sont fixés à l'aide d'une clé Allen de 3/16" et d'une clé de 1/2". - Retirez l'embout du dispositif de fixation. 	
---	--

3.11 Accessoires (en option)

Nous recommandons les accessoires BRODA seulement sur les fauteuils BRODA. L'installation adéquate d'un accessoire BRODA est très importante. Nous recommandons que le fauteuil soit commandé avec les accessoires requis déjà installés. Seuls les intervenants qui connaissent à fond les procédures d'installation des accessoires devraient installer leurs accessoires BRODA sans l'assistance du représentant BRODA de leur région. BRODA n'accepte pas la responsabilité des pièces autres que les siennes sur ses fauteuils.

4 INSPECTION ET ESSAI DE FONCTIONNALITÉ

Les mesures de sécurité décrites à la Section 1 doivent être observées au moment de l'inspection ou de l'essai de fonctionnalité du fauteuil. Seuls les intervenants autorisés ou le personnel d'entretien devraient inspecter ou tester un fauteuil.

4.1 Inspection

Nous recommandons une inspection visuelle régulière pour détecter des signes d'usure, des dommages, des dispositifs desserrés ou manquants et autres préoccupations de sécurité. Si un bris, une défectuosité ou un problème opérationnel sont détectés, le fauteuil doit être réparé, inspecté et testé avant d'être remis en service.

Nous recommandons que le fauteuil soit inspecté aussi souvent qu'à chaque utilisation si quelque raison pousse à envisager la possibilité d'une usure prématurée, d'un desserrage ou d'un démantèlement de certains dispositifs. **Au minimum, en usage régulier, le fauteuil devrait être inspecté sur une base bimensuelle.** La procédure d'inspection visuelle devrait au moins comprendre l'observation de chaque dispositif (fixations) :

La procédure d'inspection visuelle devrait au moins inclure l'observation des pièces suivantes :

- 1) les vérins qui positionnent l'inclinaison du siège;
- 2) les courroies de vinyle qui composent le siège et le dossier;
- 3) les coussins;
- 4) la poignée noire et le câble;
- 5) les tiges d'ajustement de la hauteur des appuis-bras;
- 6) les roulettes et les roues;
- 7) le piston-poussoir du mécanisme berçant;
- 8) les roulettes et les roues.

La procédure d'inspection visuelle devrait inclure l'observation de tous les accessoires installés. L'inspection visuelle devrait être effectuée par l'établissement ou, dans le cas d'une résidence privée, par l'individu responsable du fauteuil.

4.2 Essai de fonctionnalité

Nous recommandons que les fonctions du fauteuil soient tout d'abord testées avant d'y asseoir un résident.

Ces essais peuvent devoir être réalisés aussi souvent qu'à chaque utilisation si quelque raison pousse à envisager la possibilité d'une usure prématurée ou d'un dommage aux composantes du fauteuil. Au minimum, en usage régulier, les fonctions du fauteuil devraient être testées selon les directives de la Section 3.

Si l'intervenant ou le personnel d'entretien responsable des essais considèrent que n'importe quelle fonction ne s'effectue pas correctement, le fauteuil doit être mis hors service jusqu'à ce qu'un essai de fonctionnalité se révèle concluant.

L'intervenant ou le personnel d'entretien responsable des essais doivent savoir que l'inclinaison du siège sera effectué plus difficilement sans un résident dans le fauteuil. Au moment des réparations ou de l'entretien, ne pas utiliser de lubrifiants contenant des solvants. Ces derniers endommageront plusieurs composantes mobiles dans le fauteuil. Si nécessaire, de la graisse (lubrifiante) blanche de classe alimentaire peut être utilisée sur les composantes coulissantes. N'appliquer de lubrifiants en aérosol sur aucune pièce.

5 INFORMATION TECHNIQUE

5.1 Spécifications

Spécifications basées sur les caractéristiques standard du fauteuil de marche berçant Encore de 20" de largeur

Le fauteuil de marche berçant Encore est offert en version à dossier haut (standard) avec butées latérales ou en version à dossier bas (en option).

1. Inclinaison du siège : Jusqu'à 18° d'inclinaison du siège (ajustable à toutes positions); jusqu'à 33° d'inclinaison du siège ajustable à toutes positions lorsque jumelé au mode berçant
2. Mode berçant : Permet à l'utilisateur de bercer doucement le fauteuil quand il y est assis. L'intervenant peut actionner ou désactiver le mode berçant. La tension de bascule peut être ajustée selon le poids de l'individu dans le fauteuil.
3. Armature : Acier tubulaire de calibre 16 recouvert de peinture en poudre pulvérisée
4. Surface du siège et du dossier : Les courroies Comfort Tension Seating® de 1,5" de largeur par 0,130" d'épaisseur; comportent un fongicide, ont une mémoire de forme et sont ignifuges.
5. Appuis-bras : Hauteur de l'appui-bras ajustable
6. Rembourrage : Rembourrage amovible standard – coussin de tête, coussins pour épaules, (dossier standard/haut), coussins de siège et de dossier, coussins latéraux inférieurs, recouvrement
Le vinyle de recouvrement de 34 oz spécifique aux soins de santé est fabriqué pour satisfaire les normes suivantes : DIN 75 200/DIN 53 438; MVSS 302, M2; CAL 117, et satisfaire le test Wyzenbeck de résistance à l'abrasion. Sa surface antimicrobienne, antibactérienne, antitache et antistatique résiste aux craquelures jusqu'à -20 °C. Sa mousse en polyuréthane satisfait les normes CAL 117-2013.

Les coussins amovibles du siège et du dossier sont recouverts d'un vinyle souple de 8 oz qui satisfait la norme CAN2-162 d'inflammabilité des textiles utilisés dans les hôpitaux. Leur mousse en polyuréthane satisfait les normes CAL 117-2013. Des housses sur mesure en ratine de coton prétrécée amovibles et lavables sont fournies pour les coussins du siège et du dossier. Les housses en ratine de coton sont absorbantes et permettent le transfert de la vapeur et de la chaleur.
7. Roulettes : Roulettes avant de 5" autobloquantes à toutes positions et roulettes arrière de 6" fixes
8. Profondeur du siège : 17" (aussi 18,5" standard)
9. Hauteur du siège : Ajustable de 14" à 19" (par intervalles de 1")
10. Largeur du siège : 20" (aussi 18" standard)
11. Largeur totale : 25"
12. Capacité de charge : 250 lb
13. Poids total : Approximativement 80 lb avec les caractéristiques standard

Toutes les dimensions comportent un jeu de $\pm 0,5$ ".

6 DÉPANNAGE COURANT ET RÉPARATION

Nous vous prions d'avoir le numéro de série du fauteuil à portée de main lorsque vous communiquez avec BRODA ou le représentant de votre région pour des pièces ou de l'assistance. Le numéro de série se trouve sur une étiquette apposée au dos du fauteuil.

6.1 Dépannage pour vérins pneumatiques

L'utilisation de vérins pneumatiques sur les produits BRODA permet de réduire les efforts de l'intervenant au minimum lors des ajustements d'inclinaison du siège, d'allongement du dossier et d'élévation du repose-jambes, qu'il peut ainsi effectuer facilement. Les vérins sont remplis d'azote, un gaz ni inflammable ni toxique. Les vérins procurent une force de levage qui fait contrepoids sur l'occupant, réduisant ainsi le poids devant être soulevé par l'intervenant.

Symptôme	Problème	Solution
Le fauteuil ne s'incline pas en appuyant sur la poignée.	La goupille à l'extrémité du vérin n'est pas enfoncée en appuyant sur la poignée.	Assurez-vous que le câble est bien fixé au vérin du vérin. Si le câble y est fixé, voir les étapes d'ajustement ci-dessous.
Le fauteuil (inclinaison) semble être lent à changer de position.	La goupille à l'extrémité du vérin peut être partiellement enfoncée.	Voir les étapes d'ajustement ci-dessous.

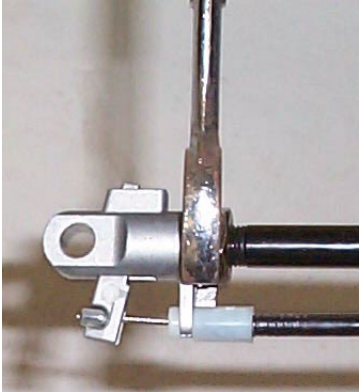
Étapes d'ajustement :	
<ul style="list-style-type: none"> - Desserrez le contre-écrou situé sur la tige du vérin pneumatique, à côté du vérin (clé de 17 mm ou 11/16"). - Selon le diagnostic du point précédent, déterminez si vous devez enrouler la tige davantage dans le vérin ou hors du vérin. Enroulez la tige davantage dans le vérin si le fauteuil ne s'incline pas (enroulez dans le sens horaire). Vous devez enrouler la tige davantage hors du vérin si le fauteuil est lent à changer de position (enroulez dans le sens antihoraire). - Enroulez la tige un demi-tour dans la bonne direction. Elle devrait être serrée de sorte que le levier ne soit ni trop lâche ni trop raide. 	 <p>Note : Le vérin n'a pas besoin d'être enlevé du fauteuil pour faire cet ajustement.</p>

- Vérifiez le fonctionnement du vérin, et répétez les étapes ci-dessus jusqu'à ce qu'il fonctionne correctement.

- Resserrez le contre-écrou desserré à la première étape.

- Si l'ajustement du vérin ne règle pas le problème, il se peut qu'il doive être remplacé. Nous vous prions alors de communiquer avec BRODA ou avec le représentant de votre région.

Note : Lors de l'ajustement des vérins avec des outils qui rentrent en contact avec les tiges du vérin, il importe de recouvrir la tige d'un morceau de courroie en vinyle, de caoutchouc ou d'un autre matériau de protection pour garder la surface coulissante de la tige intacte. Si la tige est éraflée ou marquée, cela endommagera le joint d'étanchéité du vérin et l'endommagera.

Endommager un vérin de cette façon annulera la garantie du fabricant.

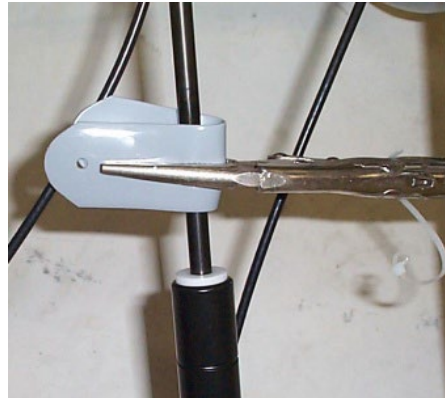

7 GARANTIE

GARANTIE DU FABRICANT

En vigueur le 15 octobre 2018

À compter de la date d'achat, Broda garantit à l'acheteur/utilisateur original la structure latérale et les traverses situées à la base de la structure pendant la durée de vie prévue* du produit, lorsque ce dernier a été acheté chez un distributeur agréé de Broda.

**La durée de vie prévue pour la structure s'élève à dix (10) ans.*

De plus, Broda garantit que les autres composants du produit, à l'exception du coussin du siège et des housses (qui ne sont pas garantis), sont exempts de défauts de matériaux et de fabrication pendant une période de deux (2) ans à compter de la date d'achat, telle que figurant sur la commande originale. Cette garantie n'est pas transférable.

La garantie est soumise aux conditions suivantes :

Un numéro de série ou un numéro de facture est requis pour toute demande sous garantie. La garantie ne s'applique toutefois pas aux articles avec numéro de série si ce dernier a été retiré ou altéré de quelque manière que ce soit.

La garantie est valable pour les « nouveaux » achats uniquement. Tous les autres articles bénéficieront d'une garantie à la seule discrétion de Broda.

Si, au cours de la période de garantie admissible, un produit couvert s'avère défectueux à la suite d'une vérification, d'une inspection et de tests, le cas échéant, ledit produit sera réparé ou remplacé à la discrétion de Broda. Cette garantie n'inclut pas la main-d'œuvre sur le site d'utilisation.

Sur demande, les pièces défectueuses doivent être retournées à l'usine, par envoi prépayé et assuré, dans un délai de 30 jours; à défaut de quoi le propriétaire devra assumer le coût des pièces de remplacement. Des photos des pièces défectueuses peuvent être demandées comme solution de rechange au retour de produit.

Limitations et exclusions :

Cette garantie ne couvre pas les dommages résultant d'une manipulation, d'un nettoyage, d'un entretien, d'un entreposage ou d'une utilisation inappropriés. La garantie ne couvre pas les fauteuils roulants et stationnaires de Broda utilisés de quelque manière que ce soit autre que celle pour laquelle ils ont été conçus et recommandés.

Des modifications, un assemblage ou une installation incorrects des produits Broda ou l'utilisation de composants autres que Broda annulent la garantie. L'installation de pièces qui nécessitent une modification quelconque à la structure du fauteuil doit être effectuée par un représentant de Broda. Des modifications réalisées par toute personne non autorisée annuleront la garantie.

Cette garantie ne couvre pas les dommages causés par le transport (voir la politique concernant la marchandise endommagée en cours de transport).

Broda se réserve le droit de modifier la conception et la fonction d'un produit sans préavis.

L'utilisation des produits Broda demeure sous la responsabilité de l'acheteur ou de l'utilisateur. Veuillez vous reporter aux manuels d'utilisation spécifiques au modèle pour connaître ses exigences de sécurité, ses tests de contrôle et de fonctionnement, ses renseignements techniques, etc.

La garantie n'inclut pas la main-d'œuvre sur le site d'utilisation pour l'installation des pièces sous garantie ou les réparations sous garantie. Le propriétaire peut retourner à Broda des produits pour remplacement ou réparation sous garantie en expédiant à l'usine lesdits articles par envoi prépayé et assuré. Les travaux sous garantie effectués à l'usine incluent les matériaux et la main-d'œuvre. La décision de réparer ou de remplacer des pièces est à la seule discrétion de Broda. Tous les retours à l'usine doivent être préalablement autorisés par Broda.

Produits homologués WC-19 pour le transport dans des véhicules :

Les fauteuils de transport dans des véhicules ainsi que leurs options doivent obligatoirement être montés/installés en usine. AUCUNE modification ne peut être apportée à un modèle existant en ce sens, et AUCUNE réparation ne peut être effectuée sur le site d'utilisation. Tous les composants permettant le transport d'un fauteuil dans des véhicules sont soumis à des exigences d'entretien spécifiques, afin de maintenir la garantie de Broda en vigueur.

En raison des exigences de test des fauteuils de transport dans des véhicules, les limitations de la garantie Broda s'appliquent aux réparations/installations non effectuées en usine. Les travaux d'entretien et de réparation sous garantie doivent être effectués par un technicien agréé de Broda. Tout remplacement ou réparation effectués par des personnes non autorisées annulera cette garantie, et Broda n'assumera aucune responsabilité quant à la performance des composants en cause.

NE PAS modifier les fauteuils de transport. Des modifications peuvent modifier la structure et le centre de gravité de ces derniers, ce qui pourrait augmenter le risque de blessures graves infligées à l'utilisateur, et ce qui annulera automatiquement la garantie. Si un problème est détecté avec tout composant du fauteuil de transport dans des véhicules ou tout composant de ses options, ou encore tout autre composant du fauteuil, mettez immédiatement ledit fauteuil roulant ou stationnaire hors service et communiquez avec Broda sans tarder. Les fauteuils impliqués dans un accident de la route doivent être mis hors service immédiatement.

Pour toute autre question concernant notre garantie du fabricant, veuillez communiquer avec le service à la clientèle de Broda au 1 844 552-7632 ou au customerservice@Brodaseating.com.

BRODA®

Manual de operaciones

Mecedora de ruedas Encore



Distribuidor/Representante: Este manual debe entregarse al cuidador responsable de este sillón y su ocupante.

Cuidador: Antes de usar esta silla, lea este manual con atención y guárdelo para referencia en el futuro.

Índice

PRÓLOGO	1
INFORMACIÓN GENERAL	2
1 DEFINICIONES.....	3
2 REQUERIMIENTOS DE SEGURIDAD	4
2.1 Capacitación.....	4
2.2 Aplicación.....	4
2.3 Embarque y almacenamiento	4
2.4 Verificación previa al servicio	5
2.5 Peligros	5
2.5.1 Posición de la silla - “Peligro de caer”.....	5
2.5.2 Posición de la inclinación de la silla - “Peligro de voltearse”.....	5
2.5.3 Posición de la silla - “Peligro de caer o tirar objetos”.....	5
2.5.4 Frenos de ruedas con bloqueo total - “Peligro de caer”	5
2.5.5 Reposicionamiento del residente - “Peligro de pellizco”.....	6
2.5.6 Movimiento no intencional - “Peligro de caer o chocar”.....	6
2.5.7 Vestimenta del residente - “Riesgo de lesiones a la piel del residente”.....	6
2.5.8 Uso inapropiado de sujeciones - “Riesgo de lesiones graves”.....	6
2.6 Uso incorrecto	7
2.7 Limpieza.....	7
2.8 Mantenimiento	8
2.9 Instrucciones específicas para los residentes.....	10
3 OPERACIÓN Y MOVIMIENTO	11
3.1 Función de mecedora	11
3.2 Asiento reclinable.....	11
3.3 Tensión de mecedora.....	12
3.4 Aletas removibles.....	12
3.5 Cojines de hombros.....	13
3.6 Descansabrazos con altura ajustable	13
3.7 Altura del asiento ajustable	14
3.8 Llantas.....	14
3.9 Ruedas de magnesio	14
3.10 Descansapiés/ Ganchos en descansapiés (opcionales)	15
3.11 Accesorios (opciones)	16
4 INSPECCIÓN Y PRUEBAS DE FUNCIONAMIENTO.....	17
4.1 Inspección	17
4.2 Pruebas de funcionamiento	17
5 INFORMACIÓN TÉCNICA.....	18
5.1 Especificaciones.....	18
6 SOLUCIÓN DE PROBLEMAS COMUNES Y REPARACIONES.....	19
6.1 Solución de problemas con cilindros de gas	19
7 GARANTÍA	21

PRÓLOGO

Felicidades por comprar un producto Broda y gracias por su confianza en nuestra empresa y productos.

Broda asume el papel de líder al proporcionar funciones óptimas de reposicionamiento y movilidad para residentes de instituciones de cuidados a largo plazo. Nuestras sillas no se parecen a las sillas tradicionales y ofrecen ventajas únicas de Broda. Estamos convencidos de que después de usar su silla, usted quedará convencido de que la calidad de vida de su residente mejorará en gran medida.

Este manual le ayudará a aprovechar al máximo la capacidad de su silla y garantiza que usted se familiarice rápidamente con su operación.

Si tiene cualquier pregunta sobre la operación segura y efectiva de su silla o accesorios, después de leer este manual, comuníquese con su representante de Broda local o nuestro personal de Servicio al cliente.

Ventas/Servicio al cliente en EE.UU.:

15455 Conway Rd. Suite 200
St. Louis, MO 63017
Llamadas sin costo en América del Norte:
Teléfono: 844-552-7632 (BRODA)
Fax: 844-442-7632 (BRODA)

Manufactura en Canadá:

560 Bingemans Centre Drive
Kitchener, Ontario, Canadá
N2B 3X9
Llamadas sin costo en América del Norte:
Teléfono: 844-552-7632 (BRODA)
Fax: 844-442-7632 (BRODA)

Correo electrónico: sales@brodaseating.com
Sitio Web: www.brodaseating.com

INFORMACIÓN GENERAL

Este documento ofrece una guía sobre la operación segura y efectiva de su producto Broda.

La información en este manual debe observarse en todo momento.

Todos los involucrados con la operación o el mantenimiento de su producto Broda, incluso los parientes del residente, deben leer este manual de operaciones antes de usar la silla.

El cuidador primario del residente es responsable por asegurarse que ninguna persona que no esté familiarizada, dispuesta o capaz de adherirse a las instrucciones de seguridad y operación, tenga permitido operar o mover la silla.

Siempre debe haber una copia de este manual de instrucciones disponible.

Broda no acepta responsabilidad alguna por daños, lesiones o accidentes ocasionados por errores de operación, mantenimiento inapropiado o por ignorar las instrucciones en este manual, incluso cualquier instrucción específica para el residente.

Broda se reserva el derecho a hacer cambios en las especificaciones de las dimensiones, funciones o componentes de sus productos sin previo aviso. Las representaciones del producto en este manual pueden ser diferentes a los productos entregados.

Todas las sillas tienen un número de serie para identificación único que se debe conservar en la silla y también en todos los registros del equipo.

1 DEFINICIONES

“Broda” significa Broda Enterprises Inc., negociando como Broda.

“Silla Broda”, “producto Broda” o “silla” se refieren a la Mecedora de ruedas Encore (modelo 48R4 V4).

“Institución de cuidados a largo plazo” se refiere a un hogar para ancianos, hospital u otras instalaciones de atención médica que ofrece cuidados de salud y personales a sus residentes a largo plazo.

“Residente” se refiere a un individuo que vive en una institución de cuidados a largo plazo o en casa bajo el cuidado de cuidadores profesionales.

“Cuidador profesional” se refiere a doctores, enfermeras, terapeutas, asistentes de enfermería, asistentes en el cuidado de la salud y otros especialistas que trabajan en una institución de cuidados a largo plazo y brindan cuidados de salud y personales a sus residentes.

"Cuidador" se refiere a cualquier persona e una institución de cuidados a largo plazo que esté correctamente capacitada para ofrecer cuidados o servicios al residente o la silla utilizada por el residente y puede incluir familiares o el guardián del residente.

“Reclinar el asiento” se refiere a cambiar el ángulo relativo entre el asiento de la silla y el marco de la silla o el piso, sin cambiar el ángulo entre el respaldo y el asiento.

"Transferencia" se refiere al movimiento de un residente para entrar a o para salir de la silla con la asistencia del cuidador.

“Transferencia mecánica” se refiere al movimiento de un residente para entrar a o para salir de la silla con la asistencia del cuidador empleando un elevador para pacientes u otro dispositivo de asistencia que levanta el peso del residente.

2 REQUERIMIENTOS DE SEGURIDAD

2.1 Capacitación

Antes de poner esta silla en servicio, los cuidadores directamente responsables por el cuidado del residente deben leer este manual con detenimiento.

Después de poner la silla en servicio, todos los nuevos cuidadores deben leer este manual con detenimiento antes de operar o mover la silla.

Para fines de este manual, un pariente del residente que comparta la responsabilidad de sus cuidados se considera un cuidador y está sujeto a las mismas aptitudes antes de que el cuidador primario del residente le permita operar o mover la silla.

Antes del primer uso, el cliente debe programar un servicio a domicilio sobre la operación y los requerimientos de seguridad en este manual, el representante local de Broda que suministró la silla debe ofrecerlo a los cuidadores del residente.

El cuidador primario deberá conservar una lista de los cuidadores que hayan leído este manual y que tienen su autorización para operar y mover la silla.

El cuidador primario del residente es responsable por asegurarse que ninguna persona que no esté familiarizada, dispuesta o capaz de seguir las instrucciones de seguridad y operación, tenga permitido operar o mover la silla.

Las operaciones de la silla deben estar a manos del cuidador primario responsable de sentar al residente. Todas las operaciones y los ajustes realizados deben hacerse de forma que garanticen la seguridad, comodidad y bienestar absolutos del residente, el cuidador y terceras personas. Todas las operaciones y los ajustes de la que se requieran deben determinarse por el cuidador primario responsable de sentar al residente.

2.2 Aplicación

La idoneidad de los productos Broda deberá determinarla un cuidador capacitado que esté familiarizado con las necesidades de sentado del residente que utilizará la silla. Cualquier otro uso de la silla queda excluido de posibles demandas de responsabilidad civil.

La mecedora de ruedas Encore no debe utilizarse en la regadera. El marco y los componentes se oxidarán, y se invalidará la garantía.

Las sillas no son resistentes a explosiones y no deben utilizarse donde haya gases o líquidos inflamables presentes (como por ejemplo, anestésicos, solventes y limpiadores volátiles, etc.).

Los productos Broda están diseñadas para uso con piezas y accesorios específicos de Broda. El uso de piezas o accesorios ajenos a Broda con un producto Broda invalidará la garantía y se excluye de posibles demandas de responsabilidad.

Los productos Broda solamente pueden emplearse como se describe en este manual y con la atención debida a las prácticas reconocidas de cuidado de la salud y seguridad y prevención de accidentes en el lugar de empleo.

2.3 Envío y almacenamiento

Las sillas de Broda deben enviarse y almacenarse en posición vertical y no deben apilarse más de 3 cajas. No se debe enviar ni almacenar ningún otro material sobre las cajas de Broda. Las cajas de Broda no deben colocarse en tarimas.

Las sillas Broda deben enviarse y almacenarse a temperaturas entre -20°C y 40°C. Las sillas Broda no deben usarse hasta que estén entre 0°C y 30°C.

Las sillas Broda deben conservarse en un entorno limpio y seco. No deje las sillas de Broda a la intemperie ya que puede ocasionar que la pintura se pele.

Después de recibirla, la caja de embarque debe examinarse de inmediato en busca de daños. Todos los daños deben anotarse en el acuse de recibo y se debe hacer una solicitud de inspección por parte de la empresa de transporte. A continuación, la caja de embarque debe abrirse y se debe examinar la silla en busca de daños de embarque cultos. Si al parecer la silla está dañada, no utilice la silla. Presente un informe de daños ocultos a la empresa de transporte.

2.4 Verificación previa al servicio

Las sillas de Broda se entregan totalmente armadas. Si la silla parece no estar en condición lista para usarse después de recibirla, comuníquese de inmediato con su proveedor y no ponga la silla en servicio hasta después de resolver sus inquietudes.

Inspeccione la silla visualmente en busca de daños, piezas faltantes y sujetadores sueltos antes de probar las funciones de la silla. Se deben completar exitosamente pruebas del funcionamiento después de la inspección visual y antes del uso. Estas obligaciones al primer uso de la silla y a todos los usos subsiguientes (Sección 4: Inspección y pruebas de funcionamiento).

2.5 Peligros

2.5.1 Posición de la silla - “Peligro de caer”

Después de transferir un residente a la silla, evalúe la cantidad de reclinado que se requiere. Recomendamos que el asiento de la silla esté reclinado lo suficiente para evitar que el residente se deslice o caiga hacia delante de la silla. La cantidad de reclinado aplicada al asiento debe determinarla el cuidador del residente responsable por el sentado.

2.5.2 Posición de la inclinación de la silla - “Peligro de voltearse”

Recomendamos que el asiento de la silla se incline lo suficiente para evitar que un residente agitado voltee la silla hacia delante o hacia atrás, o que se contorsione y se deslice en la silla. La cantidad de reclinado aplicada al asiento debe determinarla el cuidador del residente responsable por el sentado. Cerciórese siempre que el residente esté correctamente colocado antes de operar la inclinación de la silla.

2.5.3 Posición de la silla - “Peligro de caer o tirar objetos”

Recomendamos que cuando el residente se haya movido a su destino, la silla se coloque de forma que el residente no pueda alcanzar pasamanos u otros objetos, fijos o móviles. El objetivo es evitar que el residente jale la silla o se jale a sí mismo fuera de la superficie para sentarse, y para evitar que los residentes jalen objetos móviles sobre la silla o ellos mismos.

Recomendamos que la silla se utilice en un área con supervisión a fin de evitar que residentes, cuidadores u personas ajenas sin capacitación operen o muevan la silla sin autorización, acciones no seguras como por ejemplo sentarse o recargarse sobre el respaldo reclinado, el descansapiés o los descansabrazos. Estas acciones, si no se evitan, ponen a la silla en riesgo de volcaduras o pueden dañar la silla.

Recomendamos que la silla se coloque únicamente en superficies planas para minimizar el riesgo de voltearse.

2.5.4 Frenos de ruedas con bloqueo total - “Peligro de caer”

Las ruedas especiales instaladas en las sillas Broda tienen frenos de bloqueo total que evitan que las llantas giren o cambien de dirección. Los frenos de las ruedas deben aplicarse siempre cuando:

- 1) La silla no esté en uso;
- 2) Se esté transfiriendo (cambiando) un residente a la silla o fuera de ella.

Es importante notar que si los bloqueos de las ruedas se aplican cuando el paciente está en la silla, que el cuidador no deje al paciente sin supervisión, especialmente paciente que tienen la capacidad o la tendencia a mover la silla,

y/o los que pueden agitarse. Podría ocasionar lesiones en el paciente si intentan mover la silla cuando los bloqueos de las ruedas están aplicados.

Nótese que remover e instalar el descansapiés puede ser más fácil para el cuidador con los frenos aplicados.

No seguir estas instrucciones incrementará innecesariamente el riesgo de caídas graves de los residentes, cuidadores o personas ajenas causadas por el movimiento no intencional de la silla.

2.5.5 Reposicionamiento del residente - “Peligro de pellizco”

La mecedora de ruedas Encore ofrece los beneficios de una silla reclinable y brazos con altura ajustable y función de mecedora. Durante el movimiento de cualquiera de estas funciones, deben observarse las siguientes medidas de seguridad:

- 1) Los brazos del residente deben estar colocados en los descansabrazos o dentro del marco de la silla con sus manos en su cuerpo.
- 2) Solamente un cuidador a la vez intenta operar las funciones de la silla.
- 3) Solamente se opera una función de la silla a la vez.
- 4) El cuerpo del residente y del cuidador están fuera de todos los puntos de pellizco antes de operar cualquiera de las funciones de la silla.

No seguir estas medidas de seguridad puede poner las extremidades del residente o del cuidador en riesgo de lesiones. Los residentes que no están conscientes de la posición de su cuerpo o que no pueden mantener una posición corporal segura tienen el mayor riesgo de lesionarse con los pellizcos y los cuidadores deben tener más cuidado con estos residentes. Es posible que se requiera un segundo cuidador para garantizar la seguridad de estos residentes durante estas operaciones.

2.5.6 Movimiento no intencional - “Peligro de caer o chocar”

Recomendamos las sillas Broda para uso en interiores dentro de una institución de cuidados a largo plazo y donde exista una pendiente insuficiente para causar que las sillas se muevan sin ayuda. Las sillas que se utilizan en donde la superficie no es lisa o está en pendiente presentan un riesgo de movimiento no intencional y podrían convertirse en un peligro grave para el residente, sus cuidadores o personas ajenas. Recomendamos que las sillas de Broda se coloquen alejadas de escaleras, elevadores y puertas al exterior en una institución de cuidados a largo plazo.

El uso en exteriores es apropiado solamente bajo la estricta supervisión y la total atención de un cuidador que sea físicamente capaz de evitar cualquier movimiento involuntario sobre cualquier superficie en la que se transite. Recomendamos que un segundo cuidador asista cuando la silla se mueva sobre superficies que podrían ocasionar movimientos involuntarios importantes.

2.5.7 Ropa del residente - “Riesgo de lesiones a la piel del residente”

Recomendamos que los residentes se sienten solamente mientras estén completamente vestidos en ropa que satisfaga las necesidades de su condición específica. Si después de estar completamente vestidos, los brazos, piernas o cuerpo desnudo del residente entra en contacto directo con las cintas de vinilo o cojines de vinilo, recomendamos el uso de una cubierta, como por ejemplo el asiento o respaldo cubiertos en tela de toalla o una sábana doblada para prevenir el contacto directo. Contacto directo de piel descubierta con las cintas con el paso del tiempo puede causar humedad en el residente, y/o causar que la piel se pegue a las cintas. Antes de la operación o movimiento de una silla con una cubierta, el cuidador debe asegurarse que toda cubierta puesta en la silla no entre en contacto con ninguna pieza móvil y esté bien asegurada, para que no resbale.

2.5.8 Uso inapropiado de sujeciones - “Riesgo de lesiones graves”

Recomendamos que se utilicen alternativas de sujeciones físicas con residentes mientras estén sentados en la silla excepto bajo las instrucciones específicas del cuidador primario del residente y con el permiso de la familia o el guardián del residente. Las sujeciones físicas se han identificado como una causa común de lesiones graves en residentes mientras están sentados. Recomendamos que el cuidador primario responsable del sentado considere primero opciones de recolocación disponibles en la silla para reducir los riesgos de resbalarse, caer o lesiones personales.

Si el médico determina que una sujeción física es apropiada para evitar resbalones o caídas de la silla, recomendamos que se utilice el cinturón Broda. En todos los casos, es el cuidador primario del residente quien debe tomar responsabilidad para la seguridad del residente si se utilizan sujeciones.

2.6 Uso incorrecto

Como se indica, el uso incorrecto de la silla es peligroso para el residente, cuidadores o terceras personas, y puede consistir de, más no se limita a lo siguiente:

- 1) Operación no autorizada de las funciones de la silla.
- 2) Movimiento no autorizado de la silla.
- 3) Uso inapropiado de la silla por parte de un residente quien no ha sido evaluado por el cuidador calificado responsable por el sentado.
- 4) No ajustar la posición del residente en la silla frecuentemente.
- 5) Intentar la operación de múltiples funciones de la silla de forma simultánea por parte de uno o más cuidadores.
- 6) Intentar mover la silla con los bloqueos de ruedas aplicados.
- 7) Dejar al residente sin supervisión en la silla cerca de otros objetos.
- 8) Dejar un paciente agitado en la silla en un área sin supervisión.
- 9) Dejar a un residente sin supervisión.
- 10) Dejar un residente en una silla en una superficie con pendiente.
- 11) Dejar una silla sin supervisión en una superficie con pendiente.
- 12) Usar accesorios distintos a los de Broda en la silla.
- 13) Usar la silla a temperaturas inferiores a 0°C.
- 14) Usar la silla como una silla para regadera o baño.
- 15) Usar la silla para cualquier uso distinto al indicado.

2.7 Limpieza

Las sillas Broda deben limpiarse con agua y jabón. De ser necesario, se puede emplear un limpiador a base de amonio o cloro diluido de fuerza para el hogar, así como también un limpiador para hospitales.

Refiérase a la guía siguiente para limpiar ciertos agentes de manchas (aplica para el vinilo Permablok3®, conforme a las recomendaciones del fabricante del vinilo). El marco y los componentes de la silla se pueden limpiar conforme el mismo procedimiento que el vinilo.

Los pasos siguientes también se encuentran en la Guía de limpieza en el respaldo de la silla.

Agente de mancha

Procedimiento de limpieza

Sombras para ojos/Máscara	Paso 1
Grasa / Bronceador / Chocolate	Paso 1
Sangre / Fluidos corporales	Paso 2
Lápiz labial rojo	Paso 2
Pintura a base de aceite / chapopote /asfalto	Paso 3
Otras manchas difíciles	Paso 4 o 5*

Paso 1: Remover exceso del derrame con un trapo húmedo. Limpiar con una mezcla 1:1 de Ivoy® y agua. Enjuagar con agua limpia y secar.

Paso 2: Usar una aplicación directa de limpiadores concentrados como Fórmula 409® o limpiador en aspersor Fantastik®. Después limpiar con un trapo de tela limpio. De utilizar un limpiador grado hospital, siga las instrucciones de dilución en la etiqueta.

Paso 3: Utilice una mezcla 1:1 de amonio y agua o una mezcla 1:4 de cloro y agua. Enjuagar con agua limpia y secar.

Paso 4: Utilice una aplicación directa de nafta (líquido para encendedor). Enjuagar con agua limpia abundante y seque la superficie suavemente.

Paso 5: Usar una mezcla 1:1 de alcohol isopropílico y agua. Si la mancha persiste, usar alcohol directamente. Enjuagar con agua limpia abundante y seque suavemente. Si la mancha persiste, use una mezcla 1:1 de acetona y agua. Enjuagar con agua limpia y seque la superficie suavemente.

***Nota:** para limpiezas que requieran los pasos 4 o 5 – Utilice un trapo de algodón suave saturado con el material limpiador y talle la mancha en círculos 10 veces. Seque suavemente con otro trapo de algodón suave, y revise el resultado.

Para obtener los mejores resultados de limpieza, se deben remover ciertas piezas y cojines de la silla: Las instrucciones para remover las piezas siguientes están en este manual: Cerciórese que toda la silla, incluso las piezas removibles y no removibles, se limpien correctamente.

Preste atención especial al marco, conexiones, sujeciones, piezas y llantas, así como los cojines, para obtener una limpieza uniforme y completa.

Retire las piezas para limpiar si así se desea:

- 1) Aletas
- 3) Descansapiés
- 4) Cojines

Limpie todas las piezas removibles y cojines a conciencia, así como el marco y los componentes alrededor de las piezas y los cojines que haya removido.

Las sillas de Broda no se deben limpiar con limpiadores a base de petróleo. Todos los productos a base de petróleo que entran en contacto con cualquier superficie de vinilo deben removerse tan pronto como sea posible. Los productos a base de petróleo hacen que el vinilo sea frágil y dañarán la superficie del asiento y los cojines. Las partes metálicas y los cojines deben secarse después de limpiarse. No lave los cojines de vinilo en lavadora. El asiento y respaldo en tela de toalla se pueden lavar en lavadora y secar en secadora.

No permita que la silla se seque al aire. Dejar que la silla se seque al aire y asegurarse que toda la silla esté completamente seca puede ocasionar que el marco y los componentes se oxiden. Solventes como los que se encuentran en lubricantes en aspersor no deben usarse en las sillas de Broda ya que pueden dañar las piezas móviles.

La frecuencia y el método de limpieza de las sillas deberán determinarlos los protocolos de control de infecciones de la institución. Si se ve sucia, limpie la silla completamente de inmediato conforme a las instrucciones de limpieza en este manual.

Las instrucciones de limpieza en este manual son lineamientos solamente. Los resultados pueden variar en condiciones reales. La información no libera al usuario del uso correcto y seguro del producto y todos los agentes limpiadores y la consideración para el mantenimiento total de limpieza de la silla. Las instrucciones de limpieza y cuidado deben ser seguidas en conjunto con los protocolos de control de infecciones de la institución.

Broda no acepta reclamos de garantía o responsabilidad civil en sillas que no se han limpiado conforme a las instrucciones o que no se han cuidado con la debida atención del paciente, cuidador y terceras partes en cuanto a seguridad e higiene. El uso de ciertos agentes puede ser dañino para la apariencia superficial y la vida útil del vinilo. Broda no asume responsabilidad que resulte del uso de estos agentes limpiadores en el vinilo.

Hay pintura para retoques disponible para el marco con recubrimiento en polvo. Sírvase llamar al Departamento de servicio al cliente de Broda si requiere pintura para retoques. No deje las sillas de Broda a la intemperie ya que el marco no tiene protección contra rayos UV. Dejar las sillas a la intemperie puede ocasionar que la pintura se desprenda.

Formula 409® es marca registrada de Clorox Company.

Fantastik™® es marca registrada de DowBrands, Inc.

Marca de Dow Chemical Company.

Ivory® es marca registrada de Proctor and Gamble.

2.8 Mantenimiento

El mantenimiento en la mecedora de ruedas Encore variará con la frecuencia de uso y las condiciones del residente que utilice la silla.

En uso regular, después de la inspección inicial y las pruebas de funcionamiento, la silla se debe inspeccionar y probar quincenalmente. Recomendamos inspecciones visuales en busca de signos de desgaste, daños, sujeciones sueltas o pérdidas, y otras cuestiones de seguridad. También es necesario hacer pruebas periódicas a las funciones de la silla. En caso de detectar una rotura, un defecto o problema operacional, la silla debe repararse, inspeccionarse y probarse en cuanto a sus funciones antes de regresarla al servicio.

La silla debe inspeccionarse y probarse hasta después de cada uso si la silla de ruedas es utilizada por:

- 1) Residentes agresivos o agitados.
- 2) Residentes que tienen movimientos involuntarios.
- 3) Residentes que pesan más de 220 libras.
- 4) Instituciones con superficies irregulares o con pendientes.
- 5) Personas no autorizadas.

No utilice ningún lubricante que contenga solventes. Los solventes pueden afectar cualquier componente de goma en la silla. De ser necesario, es posible utilizar grasa blanca, apta para alimentos, en cualquier componente deslizante.

2.9 Instrucciones específicas para los residentes

El cuidador primario responsable por el sentado del residente específico deberá agregar las instrucciones adicionales que sean necesarias para la seguridad y el uso efectivo de la silla con base en su experiencia profesional y el conocimiento de las condiciones y los requerimientos específicos del residente.

Los representantes de Broda no son cuidadores profesionales y no conocerán los requerimientos específicos del individuo que utilice la silla. Broda depende del conocimiento, la experiencia y el juicio del cuidador profesional del residente para garantizar que las necesidades específicas de la seguridad y comodidad del residente se satisfagan cuando utilice la silla.

Estas instrucciones forman una parte esencial de los Requerimientos de seguridad para usar la silla y deben estar disponibles para todos los cuidadores. A continuación se ofrece espacio para incluir estas instrucciones.

Broda Inc.
Llamadas sin costo en América del Norte: 844-552-7632 (BRODA)
Fax: 844-442-7632 (BRODA)
Correo electrónico: sales@brodaseating.com
Sitio Web: www.brodaseating.com

3 OPERACIÓN Y MOVIMIENTO

Las medidas de seguridad descritas en la Sección 1 deben respetarse al operar las funciones de la silla o al moverla. Solamente los cuidadores con autorización deben intentar operar o mover una silla. El cuidador debe usar mecánicas corporales correctas al operar la silla, y debe estar preparado para soportar el peso del residente mientras opera la silla.

3.1 Función de mecedora

La mecedora de ruedas Encore tiene una función de mecedora que ayuda a calmar residentes agitados. La función de mecedora tiene un bloqueo que el cuidador activa o desactiva. El vaivén se puede usar de forma independiente o en conjunto con la inclinación para un ángulo de inclinación más profundo. (Véanse instrucciones - Inclinación del asiento)

Para activar la mecedora:

-Cerciórese que el asiento esté en una posición vertical o ligeramente inclinada. (Véanse instrucciones - Inclinación del asiento)

-Presione y bloquee la manija de mecedora fijándola en el marco.

-Ajuste la tensión de la mecedora conforme al residente en la silla. (Véanse instrucciones - Tensión de la mecedora)

Para desactiva la mecedora:

-Suelte la manija de mecedora del marco.

ADVERTENCIA: NO ponga la mano cerca del bastidor del cable en la manija ya que hacerlo puede causar pellizcos.

-Permita que el asiento entre a la posición deseada. Para usar la posición más vertical, es posible que sea necesario que el asiento se eleve ligeramente para guiarlo a la posición.



3.2 Asiento reclinable

Los cilindros de gas permiten que el asiento se incline en cualquier posición desde la vertical total hasta el ajuste más bajo en su rango. Use el asiento reclinable para colocar al residente, redistribuir presión y aumentar el confort. La mecedora de ruedas reclinable Encore está diseñada para permitir que se mueva con los pies mientras está reclinada.

Para activar la inclinación del asiento:

-Ponga la mano en la barra para ayudar al movimiento y presione la manija de inclinación con la otra mano.



- Levante o baje la inclinación del asiento hasta alcanzar el ángulo deseado.

Ambas funciones de inclinación y mecedora se pueden utilizar juntas para obtener una inclinación de asiento más profunda inclinando primero, y después activando el mecanismo de mecedora.

3.3 Tensión de mecedora

La tensión de mecedora se puede ajustar para acomodar residentes de varios pesos. Para facilitar la acción de mecedora, la tensión de mecedora debe:

Disminuirse para ocupantes más ligeros.

Incrementarse para ocupantes más pesados.

Para residentes con movimientos rígidos, es posible que la tensión de mecedora necesite incrementarse conforme a su fuerza de mecerse.

Para ajustar la tensión de mecedora:

Para disminuir la tensión (ocupantes más ligeros) gire la perilla en la dirección de las manecillas del reloj.

Para incrementar la tensión (ocupantes más pesados) gire la perilla en la dirección contraria a las manecillas del reloj.

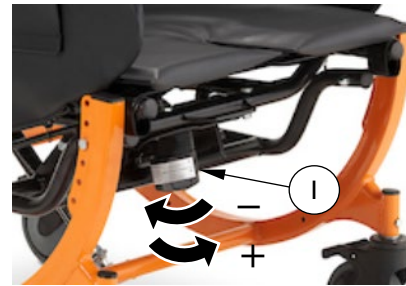

3.4 Aletas removibles

Las aletas soportan los Cojines de hombros que brindan soporte lateral para el cuerpo superior. Las aletas pueden ajustarse a lo ancho y alto para acomodar varios residentes.

Para quitar las aletas:

- Afloje la perilla (1) y saque la aleta del receptáculo.

Para insertar las aletas:

- Inserte la aleta de regreso en el receptáculo. Apriete la perilla (1) y asegúrese de que la aleta esté fija en su sitio.

Para ajustar al altura de la aleta:

- Afloje la perilla (2) y suba o baje la aleta a la posición deseada.

Apriete la perilla (2) y asegúrese de que la aleta esté fija en su sitio.

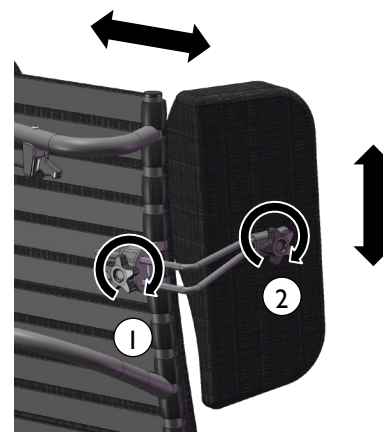

3.5 Cojines de hombros

Los cojines de hombros brindan soporte al torso, protección y contención y acomodan la asimetría en el usuario de la silla. Su diseño único permite el acceso apropiado de los codos en el descansabrazos. Los Cojines de hombros se usan siempre en conjunto con la aleta lateral.

Para instalar los cojines de hombros:

- Ajuste el cojín de hombro sobre la aleta.
- Fije con las cintas de Velcro.

Nota: El cojín de hombros se puede invertir en la aleta a fin de brindar soporte a los residentes más delgados.



3.6 Descansabrazos con altura ajustable

La altura del descansabrazos se puede ajustar fácilmente a fin de acomodar varios residentes. La altura del descansabrazos debe ajustarse para brindar el soporte correcto al brazo para el residente conforme lo determine el cuidador.

Para ajustar la altura del descansabrazos:

-Junte los pasadores que se encuentran debajo de la aleta del descansabrazos.

ADVERTENCIA: NO ponga los dedos en la parte superior de los pasadores del descansabrazos ya que hacerlo puede causar pellizcos. Coloque los dedos en la forma cóncava de los pasadores.

-Suba o baje el brazo a la altura deseada.

ADVERTENCIA: NO ponga los dedos en ninguna parte debajo del brazo mientras lo ajusta, ya que hacerlo puede causar pellizcos. Después de soltar los pasadores la altura del descansabrazos se bloquea en su posición.

Asegure la aleta externa en el panel lateral.

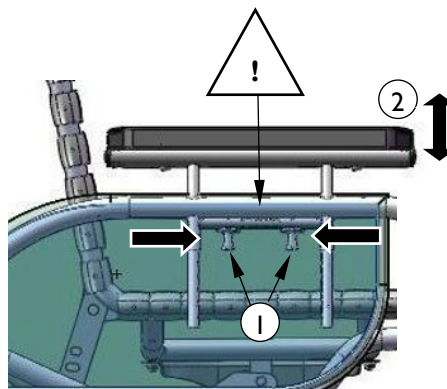

3.7 Altura del asiento ajustable

La altura del asiento al piso es ajustable para permitir la posición correcta de los “pies al piso” para impulsarse con los pies.

Para ajustar la altura del asiento:

-Con llaves de 7/16, quite los pernos al frente del asiento.

-Suba o baje el frente del asiento a fin de que corresponda con los orificios en la altura deseada del asiento.

-Inserte los pernos en los orificios correspondientes deseados y apriete los pernos.

Si así se desea, ajuste la posición del orificio del cilindro de inclinación para coincidir con la posición del orificio opuesto del frente del asiento a fin de mantener el rango original de inclinación. Ajustar la posición del orificio del cilindro de inclinación también puede permitir una inclinación hacia atrás inicial más profunda o alcanzar una inclinación anterior dependiendo de la posición del orificio del cilindro de inclinación en relación con la altura del asiento.

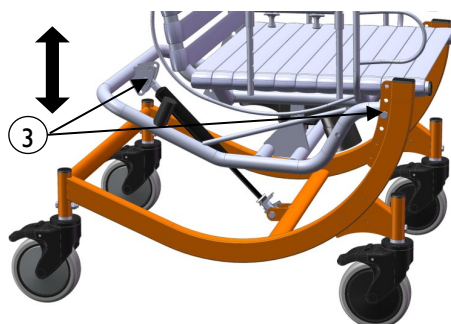
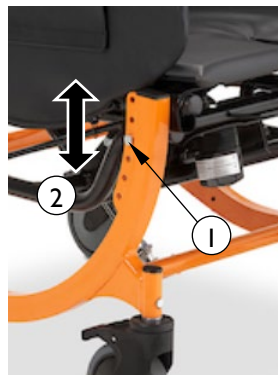

3.8 Llantas

La mecedora de ruedas Encore tiene llantas con bloqueo total delanteras de 5” y llantas traseras fijas de 5”.

Para operar las llantas:

Pise el pedal de activación/desactivación de las llantas para bloquear/desbloquear las llantas.

Asegúrese siempre de que los frenos no estén bloqueados al rodar la silla.



3.9 Ruedas de magnesio

La mecedora de ruedas Encore ofrece ruedas de magnesio montadas al frente opcionales.

Para operar las ruedas de magnesio:

Jale la palanca de bloqueo de la rueda a fin de aplicar el freno en la rueda de magnesio.

Empuje la palanca de bloqueo de la rueda a fin de liberar el freno en la rueda de magnesio.



Asegúrese siempre de que los frenos no estén bloqueados al rodar la silla.

Las ruedas de magnesio ofrecen 3 posiciones de instalación para ajuste hacia delante a fin de acomodar las necesidades individuales de estabilidad y maniobrabilidad.

Para ajustar la posición adelante-atrás de la rueda de magnesio:

Quite los pernos que sujetan las ruedas de magnesio a la placa de montaje de la rueda de magnesio.

Mueva las ruedas de magnesio a la posición deseada en la placa de montaje de las ruedas de magnesio y reinserte los pernos en la posición deseada. (Lo más adelante posible es la posición más estable.) Los 3 orificios superiores se utilizan para ruedas de magnesio de 22", los 3 orificios inferiores se utilizan para ruedas de magnesio de 20". Asegúrese de que los pernos estén apretados.

Mueva los frenos de las ruedas hacia delante y hacia atrás, dependiendo de la posición de la rueda de magnesio, para brindar un contacto apropiado con las ruedas de magnesio a fin de bloquear las ruedas. Cerciórese que los pernos del bloqueo de las ruedas estén apretados y los frenos de la rueda estén bien fijos.

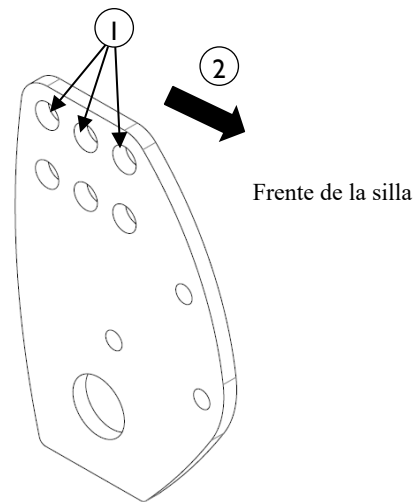

3.10 Descansapiés/ Ganchos en descansapiés (opcionales)

La mecedora de ruedas Encore ofrece opciones de descansapiés abatibles y descansapiés abatibles con elevación.

Para instalar los descansapiés/descansapiernas:

Inserte la lengüeta superior del descansapiés/descansapiernas en el receptáculo superior del gancho.

Alinee la lengüeta inferior del descansapiés con el receptáculo inferior en el bloque de sujeción del gancho.

Empuje el descansapiés/descansapiernas y gira el descansapiés/descansapiernas para fijarlo en su sitio. Cerciórese que el descansapiés esté fijo en su sitio.

Para quitar el descansapiés/descansapiernas:

Presione la manija del descansapiés/descansapiernas al mismo tiempo que gira el descansapiés/descansapiernas

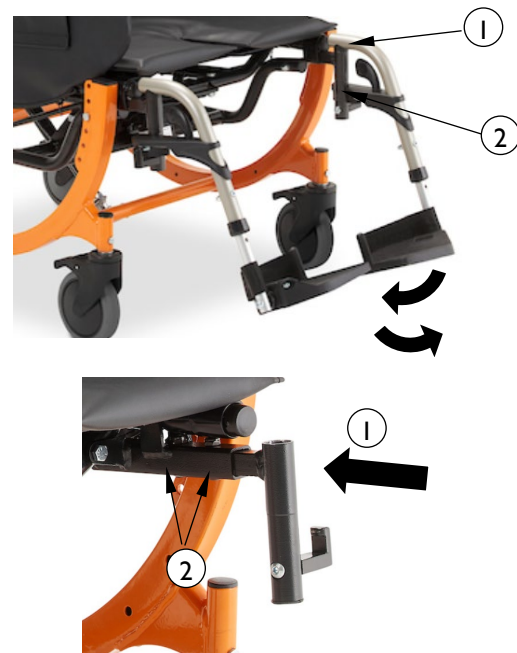

Levante el descansabrazos/descansapiernas del gancho para liberarlo.

Para instalar los ganchos del descansapiernas:

Inserte el gancho del descansapiernas en la lengüeta debajo del frente del asiento a la profundidad deseada.

Inserte los 2 pernos incluidos en los orificios debajo de la lengüeta a través del gancho y apriételes con una llave Allen de 3/16" y una llave de 1/2". Cerciórese que los pernos estén apretados.

Para quitar los ganchos del descansapiernas:

Quite los 2 pernos de debajo de la lengüeta donde están instalados los ganchos con una llave Allen de 3/16" y una llave de 1/2".

Quite el gancho de la lengüeta.

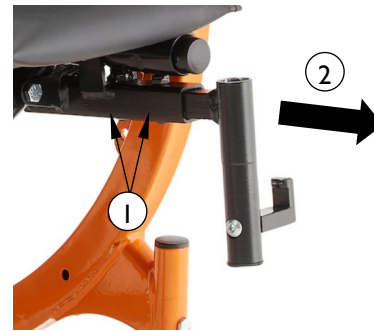

3.11 Accesorios (opciones)

Recomendamos los accesorios Broda para uso únicamente en las sillas de Broda. La instalación correcta del accesorio Broda es muy importante. Recomendamos que la silla se ordene con los accesorios requeridos ya instalados. Solamente nuestros cuidadores autorizados que comprenden totalmente los procedimientos de instalación de accesorios deben intentar instalar sus accesorios Broda sin ayuda de su representante Broda local. Broda no acepta responsabilidad civil por partes ajenas a Broda utilizadas en nuestras sillas.

4 INSPECCIÓN Y PRUEBAS DE FUNCIONAMIENTO

Las medidas de seguridad descritas en la Sección 1 deben observarse al inspeccionar o probar la silla. Solamente los cuidadores o el personal de mantenimiento con autorización deben intentar inspeccionar o probar una silla.

4.1 Inspección

Recomendamos inspecciones visuales con regularidad en busca de signos de desgaste, daños, sujeciones sueltas o pérdidas, y otras cuestiones de seguridad. En caso de detectar una rotura, un defecto o problema operacional, la silla debe repararse, inspeccionarse y probarse en cuanto a sus funciones antes de regresarla al servicio.

Recomendamos que la silla se inspeccione en cada uso, si se tiene cualquier motivo para preocuparse por la posibilidad de mayor desgaste o accesorios sueltos o faltantes. **Como mínimo, en uso regular, la silla debe inspeccionarse quincenalmente.** El procedimiento de inspección visual debe incluir al menos la observación de las sujeciones (sujetadores):

El procedimiento de inspección visual debe incluir al menos la observación de las piezas siguientes:

- 1) Los cilindros que colocan el asiento reclinable
- 2) Las cintas de vinilo usadas en el asiento y el respaldo
- 3) Los cojines
- 4) Las manijas y cables negros
- 5) Los pasadores para ajuste de la altura del descansabrazos
- 6) El mecanismo ajustable de tensión de mecedora
- 7) El émbolo de la función de mecedora
- 8) Las llantas y ruedas

El procedimiento de la inspección visual debe incluir la observación de cualquier accesorio instalado. La inspección visual debe llevarse a cabo por las instalaciones, o en caso de una residencia privada, por el individuo responsable de la silla.

4.2 Pruebas de funcionamiento

Recomendamos que la silla deba probarse en cuanto al funcionamiento de las funciones de la silla sin un residente en la silla. La prueba puede hacerse hasta en cada uso si existe cualquier motivo para estar preocupado por la posibilidad de mayor desgaste o daños en los componentes de la silla. Como mínimo, en uso regular la silla debe someterse a pruebas de funcionamiento como se describe en la Sección 3.

Si el cuidador o el departamento de mantenimiento que lleva a cabo la prueba del funcionamiento consideran que cualquier función no está operando correctamente, la silla debe sacarse de servicio hasta que pueda completar una prueba de funciones a satisfacción.

El cuidador o el departamento de mantenimiento que lleve a cabo las pruebas debe estar al tanto de que la inclinación del asiento será más difícil sin un residente en la silla. Al realizar reparaciones o dar mantenimiento, no utilice lubricantes que contengan solventes. Los solventes pueden dañar muchos de los componentes móviles de la silla. De ser necesario es posible utilizar grasa (lubricante) blanca, apta para alimentos, en los componentes deslizantes de la silla. No utilice lubricantes por aspersión en ninguna pieza de la silla.

5 INFORMACIÓN TÉCNICA

5.1 Especificaciones

Especificaciones basadas en las características estándar de la mecedora de ruedas Encore de 20" de ancho

La mecedora de ruedas Encore está disponible con respaldo estándar (alto) con aletas, o con opción de respaldo corto.

1. Inclinado del asiento: Hasta 18° de inclinación del asiento (ajustes infinitos), hasta 33° de inclinación de ajuste infinito del asiento en combinación la función de mecedora.
2. Función de mecedora: Brinda un vaivén suave mientras el usuario está sentado en la silla. La mecedora cuenta con un bloqueo del cuidador para que active o desactive. La tensión de mecedora se puede ajustar conforme al peso del individuo en la silla.
3. Marco: Acero tubular con recubrimiento de polvo calibre 16
4. Superficie del asiento/respaldo: Las cintas de sujeción Comfort Tension Seating® son de 1.5" de ancho, por .130" de grueso; contiene fungicida, tiene retención de memoria de forma y es retardante de incendios.
5. Brazos: Altura del descansabrazos ajustable
6. Acojinado: Acojinado removible estándar - Descansacuello, cojines de hombros, (respaldo estándar/alto), cojín de asiento y respaldo, cojines laterales inferiores, mandil
La cubierta en tela de vinilo para servicios de salud de 34 onzas está fabricada para satisfacer los requerimientos siguientes: DIN 75 200/DIN 53 438; MVSS 302, M2;CAL 117, y la prueba de abrasión Wyzenbeck de servicio pesado; tiene un acabado antimicrobial, antibacterial, resistente a manchas y antiestática; quebraduras en frío a -20°C. La espuma de poliuretano cumple con CAL 117-2013.

Los cojines removibles del asiento y el respaldo están cubiertos con un vinilo suave de 8 onzas que cumple con la norma de CAN2-162 de inflamabilidad para textiles de hospital. La espuma de poliuretano cumple con CAL 117-2013. Las cubiertas en tela de toalla de algodón removibles, lavables y pre-encogidas se ofrecen para los cojines del asiento y el respaldo. Las cubiertas en tela de toalla ofrecen absorción, y transferencia de vapor y calor.
7. Llantas: Llantas de 5" con bloqueo total delanteras, llantas traseras fijas de 5"
8. Profundidad del asiento: 17" (18.5" también estándar)
9. Altura del asiento: Ajustable a 14" a 19" (incrementos de 1")
10. Ancho del asiento: 20" (18" también estándar)
11. Ancho total: 25"
12. Capacidad de peso: 250 libras.
13. Peso total: Aproximadamente 80 libras con las especificaciones estándar

Todas las dimensiones son $\pm 0.5"$.

6 SOLUCIÓN DE PROBLEMAS COMUNES Y REPARACIONES

Sírvase tener el número de serie de la silla cuando se comunique con BRODA o su representante local para obtener piezas o asistencia para su silla. El número de serie se encuentra en una etiqueta gris en la parte trasera de la silla.

6.1 Solución de problemas con cilindros de gas

El uso de amortiguadores de gas (cilindros) en los productos BRODA permite al cuidador hacer ajustes fácilmente a la inclinación, el reclinado y el descansapiernas con el mínimo esfuerzo. Los cilindros de gas contienen gas nitrógeno, no es inflamable y no es tóxico. Los cilindros ofrecen una fuerza de empuje que contrarresta el peso del ocupante para así reducir la cantidad de peso que necesita levantar el cuidador.

Síntoma †	Problema	Solución
La silla no se inclina cuando se aprieta la manija del cilindro.	El pasador en el extremo del cilindro no se oprime cuando se jala la manija.	Asegúrese que el cable esté conectado al actuador del cilindro. Si el cable está conectado, véanse los Pasos de ajuste siguientes.
La silla (inclinación) parece deslizarse lentamente fuera de su posición.	Es posible que el pasador en el extremo del cilindro todavía esté oprimido.	Véanse los Pasos de ajuste siguientes:

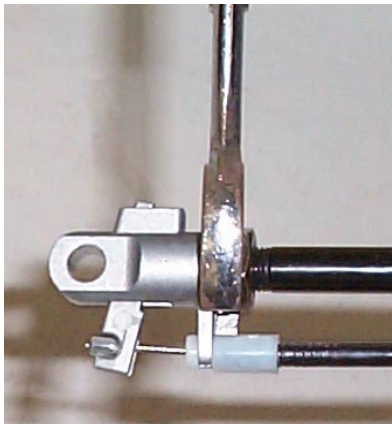
<p>Pasos de ajuste:</p> <ul style="list-style-type: none"> - Afloje la tuerca de seguridad que se encuentra en el vástago del cilindro de gas, junto al actuador, (llave de 17 mm o 11/16”). - Con base en las instrucciones anteriores, determine si desea meter o sacar el vástago haciéndolo girar en el actuador. Gire el vástago hacia dentro en el actuador si la silla no está inclinándose o reclinándose (enroscar en dirección de las manecillas del reloj) y hacia afuera del actuador si la silla se sale lentamente de su posición. (Girar en dirección contraria a las manecillas del reloj) -Gire el vástago en la dirección correcta media vuelta. Debe apretarse lo suficiente para que la palanca no esté demasiado floja o demasiado apretada. - Revise el funcionamiento del cilindro y repita el paso anterior hasta que el cilindro funcione correctamente. 	 <p>Nota: No es necesario sacar el cilindro de la silla para hacer este ajuste.</p>
---	--

Apriete la tuerca de seguridad aflojada en el primer paso.

- Si el ajuste del cilindro no resuelve el problema, es probable que sea necesario cambiar el cilindro. Sírvase comunicarse con Broda o el representante local en su área.

Nota: Cuando ajuste los cilindros con herramientas que tengan contacto con los pernos del cilindro, deberá usar un trapo o algún otro material de protección para proteger la superficie deslizante del perno. Si el perno se raya o daña dañará el sello en el cilindro y el cilindro fallará.

Dañar un cilindro de esta forma invalida la garantía del fabricante.



7 GARANTÍA

GARANTÍA DEL FABRICANTE

En vigor a partir del 15 de octubre de 2018

Broda garantiza, a partir de la fecha de compra, los marcos laterales y los miembros transversales que se encuentran en el marco de la base, durante la Vida útil anticipada* del comprador/usuario original, cuando la compra se hace con un Distribuidor Broda autorizado. *La vida útil anticipada del marco es de 10 años.

Además, Broda garantiza que los demás componentes de sus productos, excepto el cojín y las cubiertas del asiento (que no se garantizan), carecen de defectos en material y mano de obra durante un periodo de 2 años a partir de la fecha de compra, según se indica en el pedido de compra original. Esta garantía no es transferible.

La garantía está sujeta a las condiciones siguientes:

Se requiere un número de serie o número de factura para estar cubierto en la garantía. La garantía no aplica para artículos con números de serie si el número de serie está retirado o alterado de cualquier manera.

La garantía es válida para compras "desde nueva" únicamente. Todos los otros artículos estarán garantizados a entera discreción de Broda.

Si, dentro del periodo de dicha garantía, se comprueba que cualquier de estos productos son defectuosos mediante examen, inspección y prueba según se considere necesario, dicho producto se reparará o reemplazará a discreción de Broda. Esta garantía no incluye mano de obra en sitio.

Previa solicitud, las partes defectuosas deberán regresarse a la fábrica, con porte previamente pagado y asegurado, en un plazo de 30 días. No hacerlo resultará en que el propietario corra con el costo de las partes de reemplazo. Se pueden solicitar fotografías de las partes defectuosas como una alternativa a regresar el producto.

Limitaciones y exclusiones:

Esta garantía no cubre daños que resulten del manejo, limpieza, mantenimiento o almacenaje inapropiado, o uso negligente. La garantía no cubre las sillas de ruedas o sillas de Broda utilizadas de cualquier otra forma, aparte del uso para el que se diseñaron y recomendaron.

Las modificaciones, armado o instalación incorrecta de los productos Broda o el uso de piezas ajenas a Broda invalidan la garantía. La instalación de partes que requiera que se altere el marco de cualquier forma, deberá llevarla a cabo un Representante de Broda, los trabajos no autorizados invalidarán la garantía.

Esta garantía no cubre daños por embarque (véase la Política de Daños por envío).

Broda se reserva el derecho a hacer cambios en diseño del producto y aplicación del producto sin previo aviso.

La aplicación de los productos Broda permanecerá responsabilidad del comprador o usuario. Sírvase referirse a los manuales de instrucciones de operación para el modelo específico en cuanto a requerimientos de seguridad, pruebas de inspección y operación, información técnica y lo demás.

La garantía no incluye mano de obra en el sitio para la instalación de las piezas de garantía o reparaciones de garantía. El propietario puede regresar a Broda productos para reemplazo por garantía o reparación enviando los artículos con porte pagado y con seguro a la fábrica. La garantía realizada en la fábrica incluye tanto material como mano de obra. La decisión a reparar o reemplazar piezas está a discreción de Broda. Todas las devoluciones a la fábrica requieren de la autorización previa de Broda.

Productos certificados para transporte WC-19:

Los productos y opciones para transporte en vehículos están disponibles mediante instalación en fábrica únicamente. NO se deben modificar o instalar en modelos existentes ni deben repararse en el campo. Todos los componentes de los vehículos para transporte en vehículos están sujetos a requerimientos de mantenimiento específicos, a fin de conservar la garantía de Broda.

Debido a los requerimientos de pruebas de la silla para transporte en vehículos, las limitaciones de la garantía de Broda aplican a reparaciones no instaladas en la fábrica. La reparaciones de garantía y mantenimiento debe hacerlas técnicos de servicio autorizados por Broda. Todos los reemplazos o reparaciones hechas por personas no autorizadas invalidarán la garantía y Broda no asume responsabilidad civil alguna por el desempeño de dichos componentes.

NO modifique la silla para transporte. Las modificaciones pueden cambiar la estructura y el centro de equilibrio de la silla para transporte, lo que puede incrementar el riesgo de lesiones graves para el usuario e invalidar la garantía. Si se detecta cualquier problema con cualquiera de los componentes de productos y opciones para transporte en vehículos de la silla, saque de servicio la silla de ruedas o silla y comuníquese con Broda de inmediato. Las sillas involucradas en accidentes vehiculares deben sacarse de servicio de inmediato.

En caso de cualquier otras dudas o preguntas sobre nuestra Garantía del fabricantes comuníquese con el Servicio al cliente de Broda al 1-844-552-7632 o customerservice@Brodaseating.com